



CARL & GUSTAV
BÖCKER



Winden
Hebezeuge
Spezialfräser

DAS UNTERNEHMEN CARL & GUSTAV BÖCKER KONSTRUIERT UND PRODUZIERT SEIT MEHR ALS 150 JAHREN STAHLWINDEN UND HEBEZEUGE. WIR WISSEN, WORAUF ES BEIM HEBEN UND BEWEGEN VON LASTEN ANKOMMT. NUTZEN SIE UNSERE ERFAHRUNGEN – WIR ENTWICKELN NEUE INNOVATIVE UND LANGLEBIGE LÖSUNGEN FÜR INDUSTRIE UND HANDEL.

BESCHREIBEN SIE UNS IHRE ANFORDERUNGEN, ÜBERSENDEN SIE UNS IHRE ZEICHNUNGEN. WIR BIETEN IHNEN DIE LÖSUNGEN ... SCHNELL, KOMPETENT UND QUALITÄTSBEWUSST. BÖCKER HEBEZEUGE LIEFERT IHNEN SICHERHEIT – MADE IN GERMANY.

BEI FRAGEN KONTAKTIEREN SIE UNSERE ERFAHRENEN MITARBEITER UND LASSEN SIE SICH AUSFÜHRLICH BERATEN.

INHALT



5	Inhalt
6	Ein Unternehmen mit Geschichte und Tradition
8	Unsere Leistungen
10	Stahlwinden
26	Zahnstangenwinden
30	Schleusenwinden
34	Containerwinden
38	Förderbandwinden
40	Gleisbau
48	Hebelzüge
50	Stirnradflaschenzug
52	Laufkatzen
58	Seilwinden
68	Seilzug
70	Brechstangen
74	Sicherheitskurbeln
78	Fräser
80	Index
81	AGBs
82	Impressum

Die PHILOSOPHIE von Carl & Gustav BÖCKER Hebezeuge

Unsere Ziele

Flexibilität, Reaktionsgeschwindigkeit, Sachkompetenz, Qualität. Unsere Produkte sind robust, funktional, langlebig ... und dies soll auch so bleiben.

Kurze Entscheidungswege und die Sachkenntnis unserer langjährigen Mitarbeiter sorgen für zeitnahe und nachhaltige Problemlösungen rund ums Heben und Bewegen.

Qualitätsanspruch

Unsere Vorteile sind exzellente Produktqualität bei hoher Flexibilität und sehr kurzen Lieferzeiten. Jedes unserer Hebezeuge wird sorgfältig geprüft, bevor es das Haus verlässt. Wir garantieren Ihnen die Lieferung eines fehlerfreien Produktes – wir fertigen Hebezeuge von höchster Qualität.

Dafür stehen wir von Carl & Gustav BÖCKER Hebezeuge mit unserer Erfahrung, unseren Innovationen sowie dem Stolz und der Freude an unserer Arbeit.

Mitarbeiter

Wir verstehen uns als Team. Jeder unserer Mitarbeiter bringt Qualifikation, Verantwortungsbewusstsein und Engagement mit. Wertschätzung, Kollegialität und Respekt im Umgang miteinander und gegenüber unseren Kunden sind uns äußerst wichtig, ebenso eine flache Hierarchie mit kurzen Kommunikationswegen. So sind wir in der Lage, schnell und flexibel Wünsche unserer Kunden umzusetzen und individuelle Lösungen selbst für schwierige Anforderungen zu präsentieren.

Verantwortungsbewusstes und nachhaltiges Handeln

Neben unserem Unternehmensziel, sichere und technisch anspruchsvolle Produkte und Dienstleistungen auf höchstem

Qualitätsniveau herzustellen, sind auch Sicherheit unserer Mitarbeiter, Schutz der Umwelt sowie ökologisch verträgliche und rohstoffsparende Produktion für uns verbindliche Ziele.

BÖCKER Hebezeuge ist ein Unternehmen, in dem Nachhaltigkeit keine Modeerscheinung ist. Nachhaltigkeit ist für uns ein Selbstverständnis und Firmentradition.

Doch Nachhaltigkeit bedeutet mehr, als die Umwelt im Blick zu haben. Ökonomie und Soziales werden ebenfalls berücksichtigt. Wir stellen uns ökonomischen Herausforderungen und übernehmen soziale Verantwortung gegenüber unseren Mitarbeitern und Mitmenschen.

Wir sind der Überzeugung, dass sich Endkunden ein Unternehmen wünschen, für welches die soziale und ethische Kriterien maßgeblich sind.

Carl & Gustav BÖCKER GmbH & Co. KG ist ein verantwortlich produzierendes Familienunternehmen. Entlang der gesamten Wertschöpfungskette haben wir verpflichtende Standards in den Bereichen Ökologie, Ökonomie und Soziales formuliert und dies schon seit mehr als 10 Jahren.

GESCHICHTE

Windenschmiede

Winden waren für den Reise- und Fuhrbetrieb (Radwechsel bei Radbruch) unentbehrlich und gehörten zur Grundausstattung eines jeden Fuhrmannes. Darüber hinaus wurden Winden zum Heben großer Lasten benötigt, wie Keller- oder Fasswinden, Winden für den Berg- und Brückenbau sowie Winden für Hammerteiche (Hammermühle) und Schleusen. Die komplizierte Schmiedetechnik erforderte fast das Können eines Ingenieurs und blieb bis in das 20. Jahrhundert erhalten.

Der Windenmacher.
Da Gott ist seit, Fortt man sacht auch weit.



*Weg Unachtsam, du taugst nicht,
 du Christlich-stiller, Leidens-Pflicht.
 Du nichtst was schwer durch schwere Sünde.
 Das Kreuz wird so nicht angefasst.
 Es hebt allein nur diese Last
 der Andacht starke Saßler-Winde.*

Schmiede im 19. Jahrhundert



Schmiede in der Scheiderstraße



Klaus Böcker



Firmengelände Ueberfelder Straße

50 Jahre bergischer Schmied

Wenn man von der Scheiderstraße zur Schützenstraße geht, so fällt ein einschichtiges, in die Straße ragendes, langgestrecktes Gebäude mit seinen blühenden, sauberen Fenstern auf. Keiner vermutet hier eine Schmiede, aber heftigende Amboschläge zeugen von dergleichen Fleiß. Es ist die Windenfabrik von Carl und Gustav Böcker, die 1848 erbaut wurde und somit 90 Jahre besteht. Sie wurde von dem Großvater des heutigen Besitzers, Gottlieb Böcker, gegründet. Unter der Firma Gebrüder Böcker ging sie im Jahre 1880 in den Besitz des Sohnes Carl über, und im Jahre 1904 wurde dessen Sohn Inhaber. Es ist ein Stück Alt-Rheinheid, die Schmiede und das nebenstehende Wohnhaus aus dem Jahre 1740 mit seinem sauberen, blumenreichen Vorgarten.



Saubere Qualitätsware zu liefern, war von jeher das Bestreben der Firma. Schlimm war die Nachkriegszeit. Aber die Inhaber haben auf die Zähne gebissen. Beraufende Standhaftigkeit und Ehrlichkeit behielten die Oberhand. Im Jahre 1924 konnten sie wieder ihre Schmiebetüren öffnen. Aus einem Mitarbeiter wurden bis heute acht. Heute man schneiden die Hammer schläge. Es ist Freitag in der Schmiede. Der ältere Mitinhaber, Gustav Böcker, feiert den Tag, an dem er vor 50 Jahren hier das erste mal in seinem Berufe arbeitete.

Am 1. September 1888 trat er bei seinem Vater in die Lehre. Zunächst erlernte er das Windenschlosser, später dann auch das Schmiedehandwerk. Es war eine schwere Arbeit, da damals die Hüge in den Windenlangen nicht gebräut, sondern in warmem Zustande mit drei Zuschlagern herausgeschmiedet wurden. Obwohl die Zeiten sich geändert haben, kann man wohl den Beruf eines Windenschmiedes auch heute noch zu den anstrengendsten und schwersten rechnen. Und dennoch sieht man Gustav Böcker heute noch fast täglich in der alten Schmiede am Ambosch stehen, wo er mit seinem Zuschlager Johannes nun schon seit dreißig Jahren in freier Arbeitsgemeinschaft zusammen wohnt.

Gustav Böcker hat in den Jahren 1894 bis 1896 den Rock des Königs-Infanterie-Regiments 145 getragen. Er wurde später Mitglied der 145er-Kameradschaft, der er heute noch angehört. Der Jubilar war auch Mitbegründer des vor 40 Jahren ins Leben gerufenen Gefäßzschützer-Bereins, bei dem er bereits 38 Jahre die Kassenführer führt.

Ein Stück althergebrachter Sitte wird im Betriebe hochgehalten. Jeden Samstagmittag um 11 Uhr sagt der alte, treue Johannes: „Eies Tied!“ Er zieht los und holt den „Brandewien“. Dann geht es mit dem Gläschen „Reih um“. Am heutigen Tage wird wahrscheinlich eine Klause gemacht, und aus einem Glase werden vielleicht mehrere.

Von seinen Arbeitern hoch geachtet, geehrt und beliebt, ist Gustav Böcker überall als echter Rheinischer bekannt. Auf seinem Ambosch steht an seinem heutigen Ehrentage blumen geschmückt das Geschenk seiner Arbeiter, ein bergischer Schmied. Der ROK beglückwünscht den Jubilar herzlich.

CHRONIK



1848
 Firmengründung



1880
 Geschäftsübergabe an Sohn Carl



1904
 Übergabe an Sohn Friedrich Gustav



1924
 Wiedereröffnung nach dem ersten Weltkrieg



1938
 Jubiläumsfeier „50 Jahre Bergischer Schmied“ (Scheiderstraße; 8 Mitarbeiter)



1947
 Wiederaufbau durch Gustav und Klaus Böcker, Umzug des Betriebes in die Ueberfelder Straße 11



1988
 Eintritt von Martina Böcker in der fünften Generation



1992
 Änderung der Geschäftsform – von der oHG zur GmbH, Klaus und Martina Böcker – Gesellschafter, Geschäftsführer



1996
 Hallenanbau



2006
 Übernahme und Fortführung der Walter Klein GmbH, Fräserherstellung



2011
 Weiterführung der Geschäftsleitung durch Martina Böcker und Jorgo Böcker

Profitieren Sie ...

... von unserem Know-how und unseren langjährigen Erfahrungen.

BÖCKER - der Name steht für Stahlwinden und Hebezeuge, gefertigt in höchster Qualität. Unsere selbst konstruierten Produkte sind durchdacht und einfach zu bedienen – auch unter schwierigsten Bedingungen.

BÖCKER Hebezeuge – die perfekte Verbindung von Qualität, Langlebigkeit und Preis.

Wir entwickeln individuelle Stahlwinden – genau nach Ihren Bedürfnissen

Sie benötigen kurzfristig eine Lösung mittels einer Stahlwinde, die es so auf dem Markt noch nicht gibt? Unsere Entwickler bieten Ihnen maßgeschneiderte Lösungen je nach Bedarf Ihres Kunden. Sprechen Sie mit uns. Nennen Sie unseren Experten die Anforderungen Ihrer Kunden. Wir finden die individuelle Lösung.

Mit unserem Know-how sind wir in der Lage, Probleme schnell zu erkennen, individuelle Stahl- bzw. Stockwinden zu entwickeln, die den neuesten Standards und Kundenwünschen entsprechen, bis ins kleinste Detail durchdacht sind und in hoher Qualität gefertigt werden. Nutzen Sie unsere Begeisterung für alles rund ums Heben und profitieren Sie von unseren langjährigen Erfahrungen in Konstruktion, Produktion, Ersatzteil- und Reparaturservice.

Unsere flexible Eigenproduktion in Remscheid garantiert Ihnen, äußerst kurzfristig auf spezielle Umstände zu reagieren.

Wir produzieren Stahl- und Stockwinden – seit mehr als 150 Jahren

Carl & Gustav BÖCKER fertigen alle Stahlwinden vor Ort im Unternehmen selbst. Während der Produktion werden nur ausgesuchte Roh- und Werkstoffe verwendet.

Vorteile: exzellente Produktqualität bei hoher Flexibilität und sehr kurzen Lieferzeiten. Jedes Hebezeug wird sorgfältig

geprüft, bevor es unser Haus verlässt. Wir garantieren Ihnen die Lieferung eines fehlerfreien Produktes – wir fertigen Hebezeuge von höchster Sicherheit.

Ersatzteile – schnell und zuverlässig

Viele unserer Produkte sind über Jahre hinweg jeden Tag im Einsatz. Sollten Teile verschleiben oder sollte – wider Erwarten – einmal etwas nicht funktionieren, bieten wir Ihnen erstklassigen und schnellen Ersatzteilservice. Unser umfangreiches Teilelager in Remscheid garantiert Ihnen eine schnelle und unkomplizierte Ersatzteilversorgung – auch für ältere Bau-reihen.

Reparatur- und Wartungsservice

Wartungsintervalle der Hebezeuge verlängern die Lebensdauer, Stillstandzeiten werden reduziert und die Sicherheit im Umgang mit den Hebezeugen bleibt gewährleistet.

BÖCKER Hebezeuge bietet Ihnen umfangreichen und unkomplizierten Service:

Unsere geschulten Servicetechniker kennen unsere Produkte ganz genau. Sie beseitigen zügig Mängel, prüfen Verschleißteile und tauschen diese nach Absprache mit Ihnen im Sinne einer vorausschauenden Reparatur aus.

Was können Sie noch von uns erwarten?

- Komplettreparatur
- Reinigung aller Bauteile
- Toleranzmessungen
- Ersatz von schadhaften Bauteilen
- Schmierung
- Montage

Damit die Stillstands- und Ausfallzeiten so gering wie möglich gehalten werden, arbeiten wir mit ausgewählten Transportunternehmen. Noch Fragen? Dann rufen Sie uns an. Wir helfen Ihnen gerne weiter.

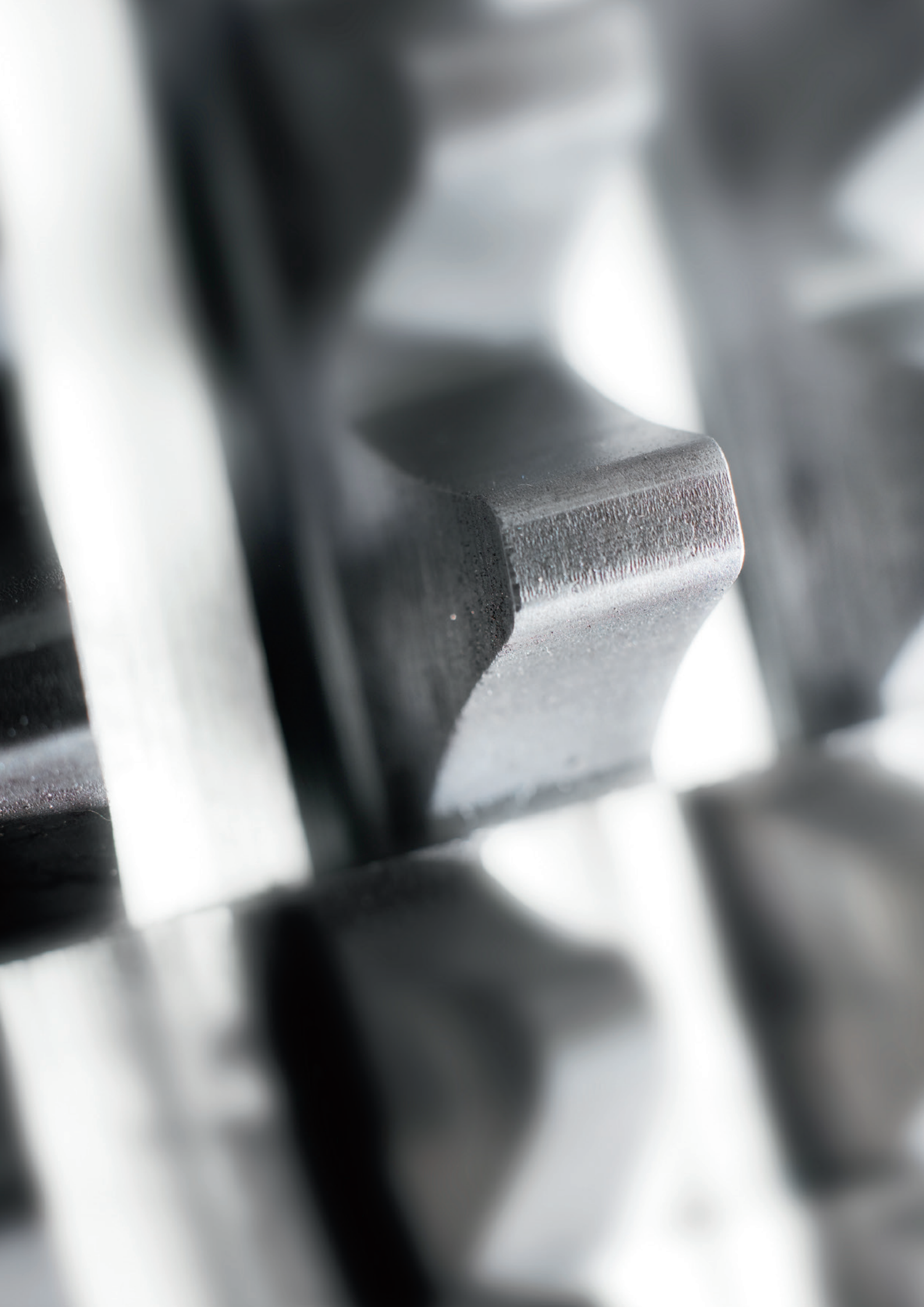

STAHLWINDEN

STAHLWINDE – DIN 7355 mit Sicherheits-, Sicherheits-Ratschen- oder Druckrollen-Sicherheitskurbel erhältlich

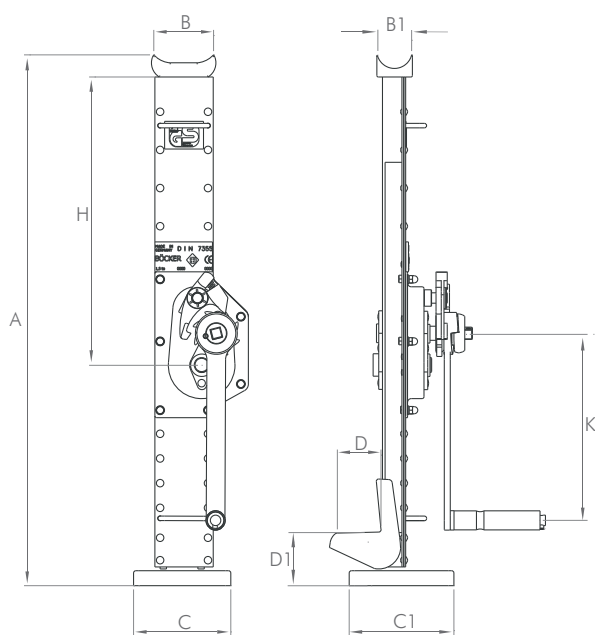

- ☑ gefertigt nach DIN 7355
- ☑ Lastdruckbremse
- ☑ Kurbel um 360° drehbar
- ☑ Kurbelgriff um 90° klappbar
- ☑ massive Bodenplatte

Unsere Stahlwinden sind nach DIN 7355 ausgestattet mit hebendem Gehäuse, fester Klaue, einer schrägverzahnten Zahnstange und verschiedensten Handkurbeln. Für einen schnellen und sicheren Transport ist am Gehäuse der Winde ein Tragegriff angebracht. Die Stahlwinde findet Ihren Einsatz im Werkzeug- und Maschinenhandel, Baugewerbe, auf Schiffswerften, in Landwirtschaft und Werkstätten.

Selbstverständlich fertigen wir auch Stahlwinden in verlängerter Bauhöhe von 800 mm, 900 mm und 1000 mm mit einer Hubkraft von 1,5 t bis 5,0 t.

Artikel-Nr.	Hubkraft in t	Kurbelkraft in daN	Hub (H) in mm	Abmessungen in mm									Gewicht in kg
				A min	A max	B	B1	C	C1	D	D1	K	
Winde mit Sicherheitskurbel (Siku)													
101.015-0350	1,5	28	350	725	1075	80	40	130	140	60	70	250	13
101.030-0350	3,0	28	350	725	1075	85	55	130	140	65	80	250	20
101.050-0350	5,0	28	350	725	1075	95	55	150	170	70	80	250	27
101.075-0350	7,5	28	350	725	1075	95	55	150	170	70	80	250	29
101.100-0400	10,0	56	400	800	1200	125	65	150	170	80	90	300	42
Winde mit Sicherheits-Ratschenkurbel (Raku)													
201.015-0350	1,5	28	350	725	1075	80	40	130	140	60	70	250	13
201.030-0350	3,0	28	350	725	1075	85	55	130	140	65	80	250	20
201.050-0350	5,0	28	350	725	1075	95	55	150	170	70	80	250	27
201.075-0350	7,5	28	350	725	1075	95	55	150	170	70	80	250	29
201.100-0400	10,0	56	400	800	1200	125	65	150	170	80	90	300	42
Winde mit Druckrollen-Sicherheitskurbel (DSK)													
301.015-0350	1,5	28	350	725	1075	80	40	130	140	60	70	250	13
301.030-0350	3,0	28	350	725	1075	85	55	130	140	65	80	250	20
301.050-0350	5,0	28	350	725	1075	95	55	150	170	70	80	250	27

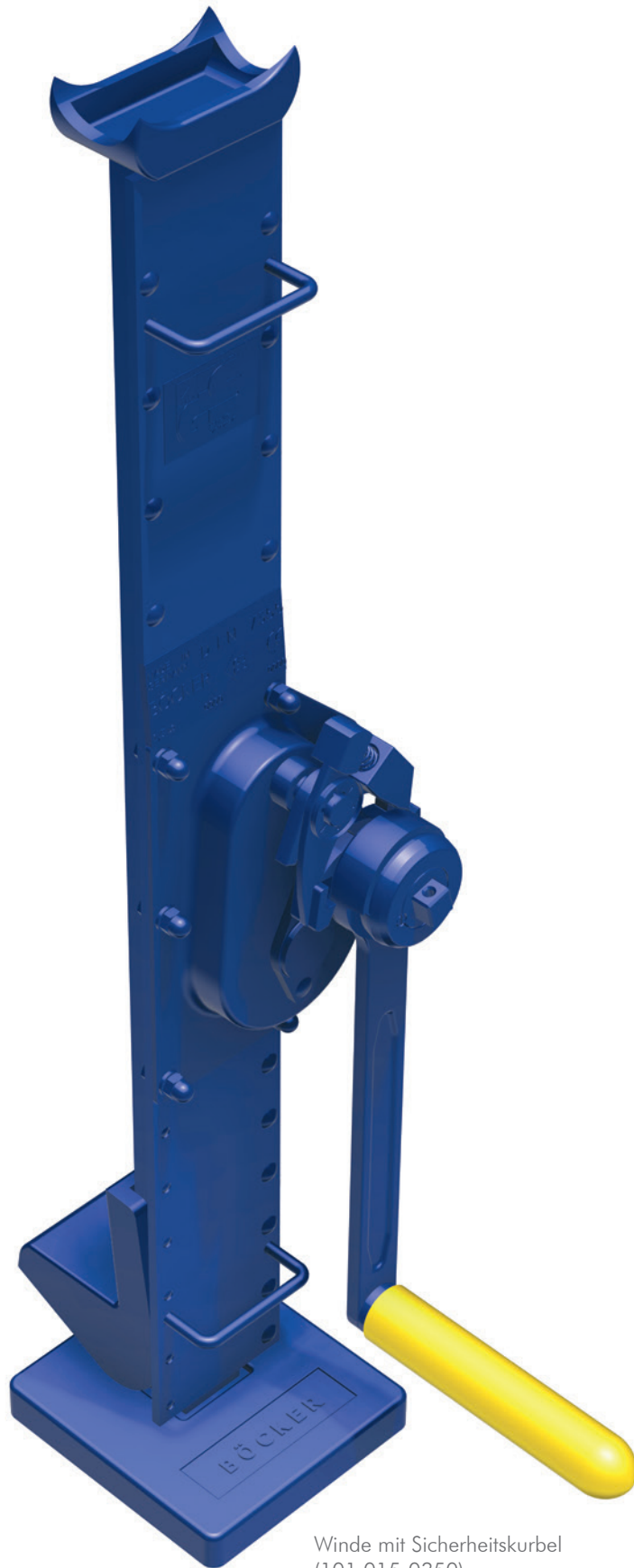

Winde mit Sicherheitskurbel
(101.015-0350)

STAHLWINDEN

VERKÜRZTE BAUHÖHE

mit Sicherheits- oder Sicherheits-Ratschen-
kurbel erhältlich

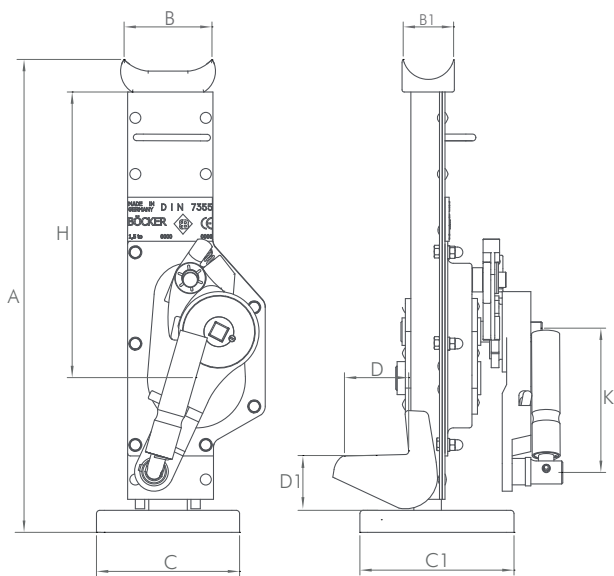

- ✓ gefertigt nach DIN 7355
- ✓ Lastdruckbremse
- ✓ Kurbel um 360° drehbar
- ✓ Kurbelgriff um 90° klappbar
- ✓ massive Bodenplatte

Die verkürzte Bauhöhe erhöht die Anwendungsmöglichkeiten dieser Winde erheblich. Beim Einsatz der Stahlwinde in beengten Räumen kann die RAKU-Kurbel nur durch Auf- und Abwärtsbewegungen betätigt werden. Für den schnellen und sicheren Transport ist am Gehäuse der Winde ein Tragegriff angebracht.

Artikel-Nr.	Hubkraft in t	Kurbelkraft in daN	Hub (H) in mm	Abmessungen in mm									Gewicht in kg
				A min	A max	B	B1	C	C1	D	D1	K	
Winde mit Sicherheitskurbel (Siku)													
102.015-0250	1,5	28	250	550	800	80	40	130	140	60	70	200	11
102.030-0275	3,0	28	275	570	845	85	55	130	140	65	80	250	18
102.050-0300	5,0	28	300	600	900	95	55	150	170	70	80	250	24
102.075-0300	7,5	28	300	625	925	95	55	150	170	70	80	250	26
102.100-0300	10,0	56	300	650	950	125	65	150	170	80	90	300	38
Winde mit Sicherheits-Ratschenkurbel (Raku)													
202.015-0250	1,5	28	250	550	800	80	40	130	140	60	70	200	11
202.030-0275	3,0	28	275	570	845	85	55	130	140	65	80	250	18
202.050-0300	5,0	28	300	600	900	95	55	150	170	70	80	250	24
202.075-0300	7,5	28	300	625	925	95	55	150	170	70	80	250	26
202.100-0300	10,0	56	300	650	950	125	65	150	170	80	90	300	38

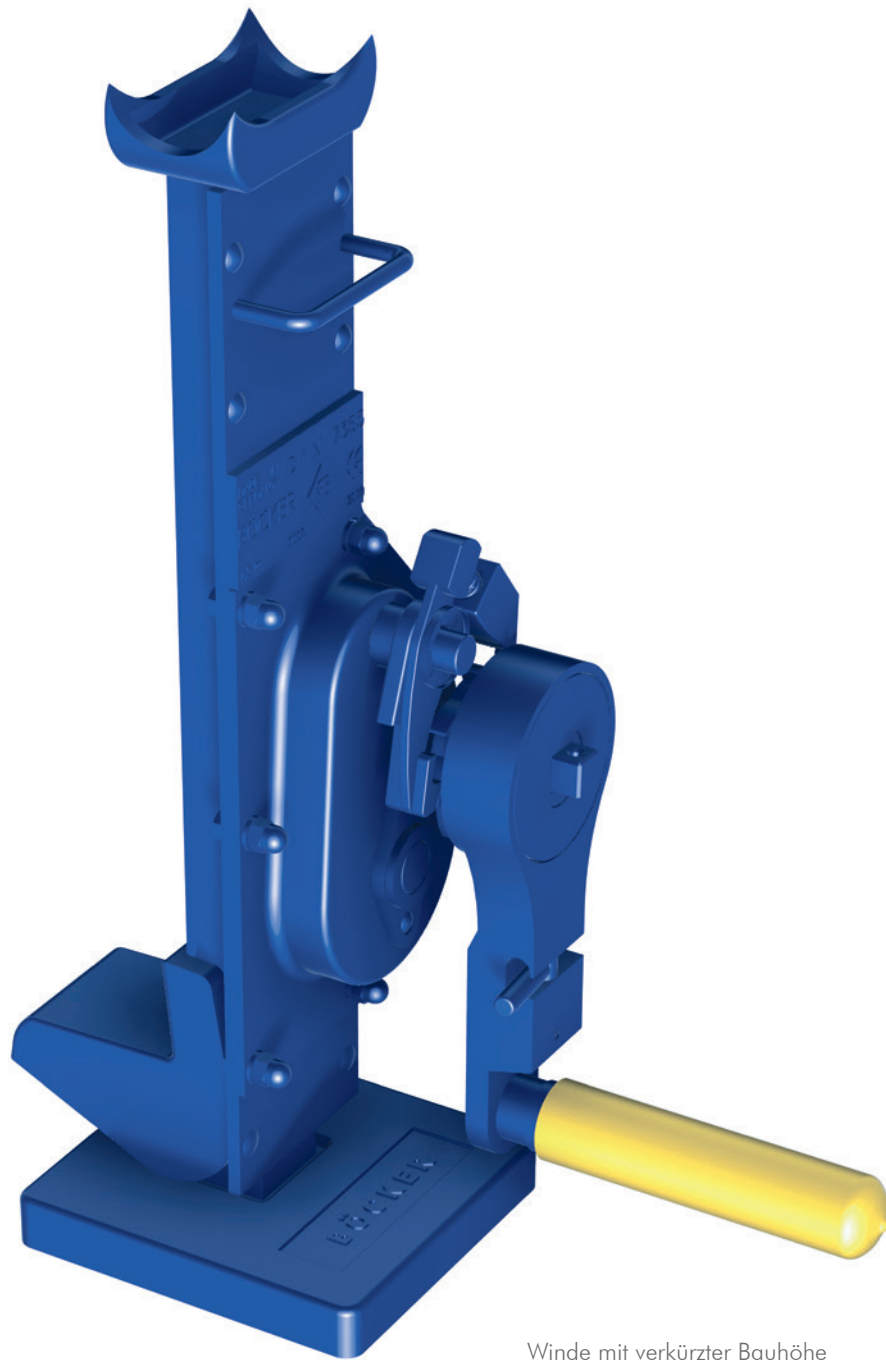

Winde mit verkürzter Bauhöhe
(202.015-0250)

STAHLWINDEN

MIT VERSTELLBARER KLAUE

*mit Sicherheits- oder Sicherheits-Ratschen-
kurbel erhältlich*

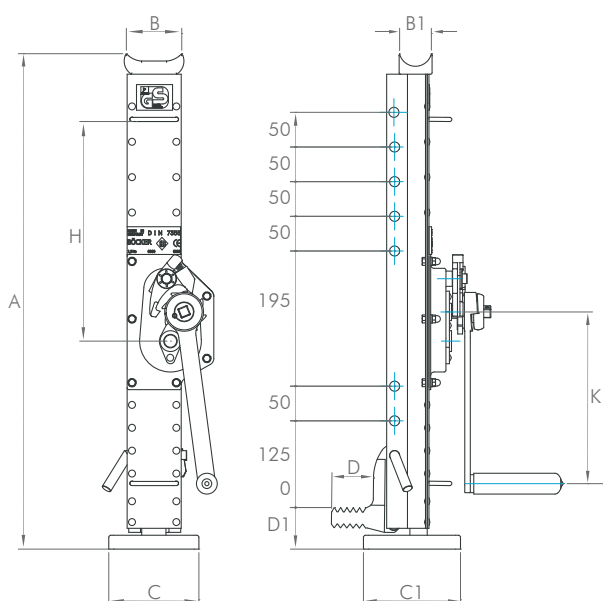

- ✓ gefertigt nach DIN 7355
- ✓ Kurbel um 360° drehbar
- ✓ Kurbelgriff um 90° klappbar
- ✓ massive Bodenplatte

Die verschiedenen Arbeitsstufen können über die verstellbare Klaue eingestellt werden. So wird eine schnellere Hubraumausnutzung möglich. Die verstellbare Klaue ist gesenkgeschmiedet, hat zwei Aufnahmebohrungen und bietet insgesamt 14 Verstellmöglichkeiten an. Sie wird mit Vorstecker gesichert.

Unsere Stahlwinde mit verstellbarer Klaue entspricht mit allen Qualitätsmerkmalen unserer Standard-Stahlwinde nach DIN 7355.

Artikel-Nr.	Hubkraft in t	Kurbelkraft in daN	Hub (H) in mm	Abmessungen in mm									Gewicht in kg
				A min	A max	B	B1	C	C1	D	D1	K	
Winde mit Sicherheitskurbel (Siku)													
103.015-0350	1,5	28	350	725	1075	80	40	130	140	65	50	250	19
103.030-0350	3,0	28	350	725	1075	85	55	130	140	65	55	250	26
103.050-0350	5,0	28	350	725	1075	95	55	150	170	75	65	250	34
103.100-0400	10,0	56	400	800	1200	125	65	150	170	85	70	300	51
Winde mit Sicherheits-Ratschenkurbel (Raku)													
203.015-0350	1,5	28	350	725	1075	80	40	130	140	65	50	250	19
203.030-0350	3,0	28	350	725	1075	85	55	130	140	65	55	250	26
203.050-0350	5,0	28	350	725	1075	95	55	150	170	75	65	250	34
203.100-0400	10,0	56	400	800	1200	125	65	150	170	85	70	300	51



Winde mit verstellbarer Klaue
(103.015-350)

STAHLWINDEN

EXTRA TIEFE KLAUE

mit Sicherheits- und Sicherheits-Ratschenkurbel erhältlich

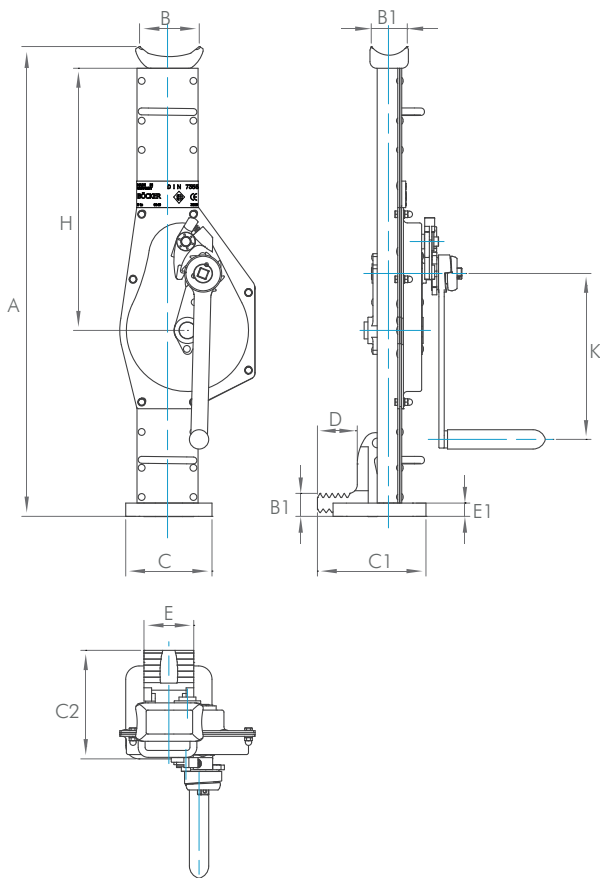

- ✓ gefertigt nach DIN 7355
- ✓ Lastdruckbremse
- ✓ Kurbel um 360° drehbar
- ✓ Kurbelgriff um 90° klappbar
- ✓ 350 mm Hubhöhe
- ✓ Klaue ist bis zum Boden senkbar

Die Stahlwinde – extra tiefe Klaue wurde entwickelt aus der Stahlwinde DIN 7355 mit hebendem Gehäuse. Durch die Klaue, die bis zum Boden absenkbar ist, werden die Anwendungsmöglichkeiten dieser Winde erheblich erhöht. Dieses Gerät ist robust und daher bestens für den Dauerbetrieb geeignet.

Artikel-Nr.	Hubkraft in t	Hub (H) in mm	Abmessungen in mm										Gewicht in kg
			A	B	B1	C	C1	C2	D	E	E1	K	
Zahnstangenwinde - extra tiefe Klaue mit Sicherheitskurbel (Siku)													
114.030-0350	3,0	350	725	85	20	130	140	155	65	70	20	250	18
Zahnstangenwinde - extra tiefe Klaue mit Sicherheits-Ratschenkurbel (Raku)													
214.030-0350	3,0	350	725	85	20	130	140	155	65	70	20	250	18

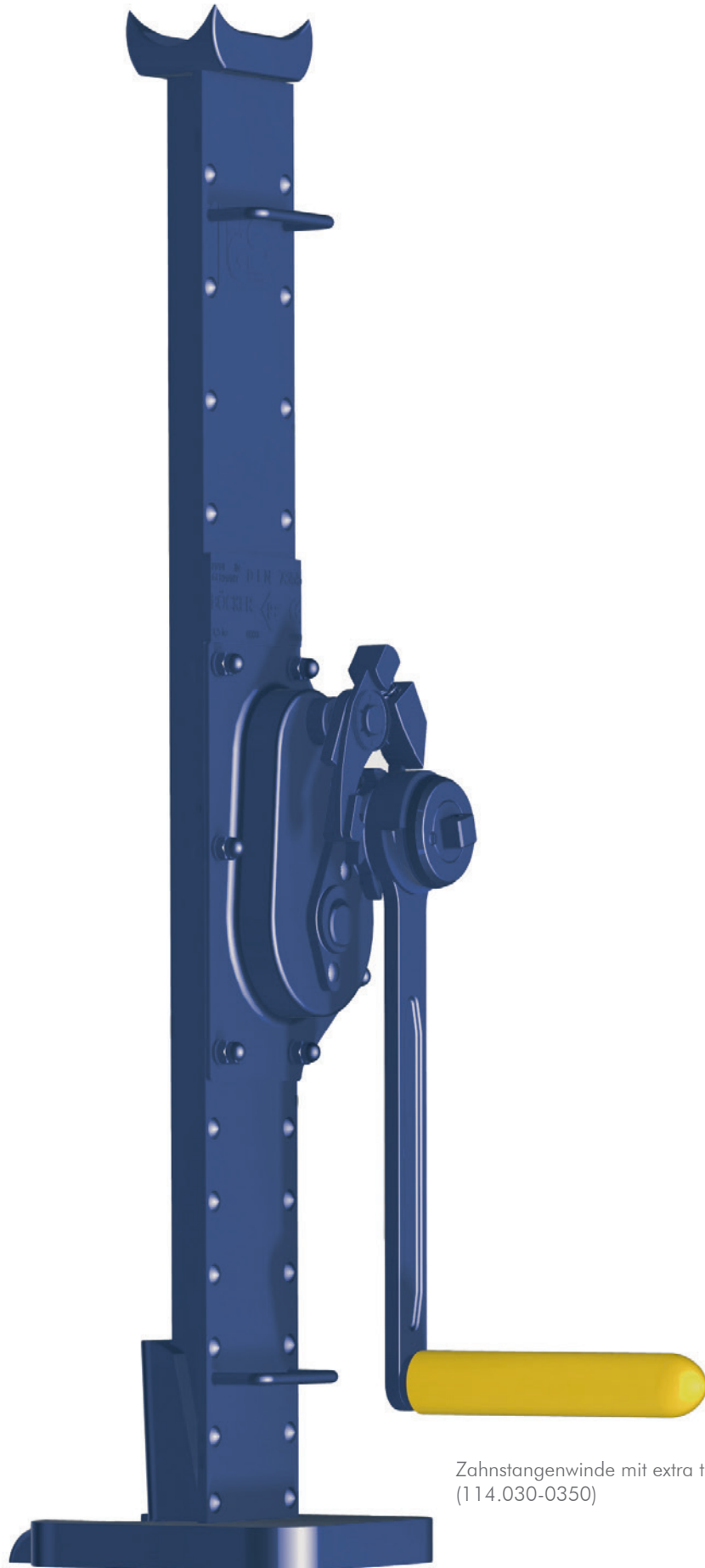

Zahnstangenwinde mit extra tiefer Klaue
(114.030-0350)

STAHLWINDEN

ZAHNSTANGENHEBER

extra tiefe Klaue mit Sicherheits-, Sicherheits-Ratschen- und Druckrollen-Ratschensicherheitskurbel erhältlich

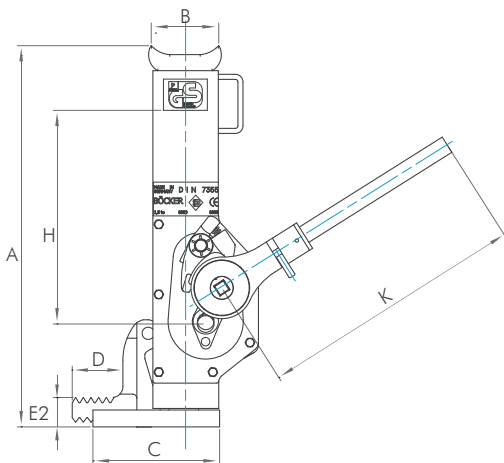

- ✓ gefertigt nach DIN 7355
- ✓ geringes Eigengewicht
- ✓ sicheres Handling in engen Räumen
- ✓ 250 mm Hub
- ✓ Klaue ist bis zum Boden senkbar

Der Zahnstangenheber | Maschinenheber – extra tiefe Klaue wurde der aus der Stahlwinde DIN 7355 mit hebendem Gehäuse entwickelt. Durch die Klaue, die bis zum Boden absenkbar ist, werden die Anwendungsmöglichkeiten dieses Zahnstangenhebers erheblich erhöht. Dieses Gerät ist äußerst robust. Der Bedienhebel ist abnehmbar und in verschiedenen Längen erhältlich.

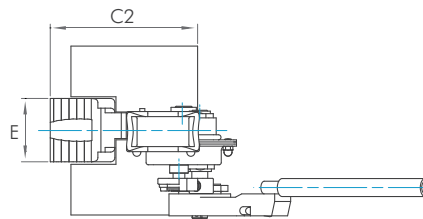
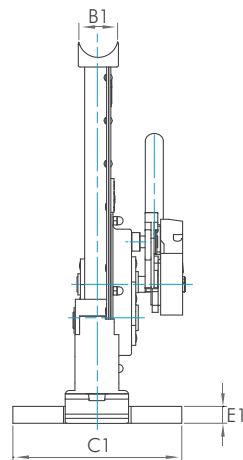

Artikel-Nr.	Hubkraft in t	Hub (H) in mm	Abmessungen in mm											Gewicht in kg
			A	B	B1	C	C1	C2	D	E	E1	E2	K	
Zahnstangenheber - extra tiefe Klaue mit Ratschen-Sicherheitskurbel (Raku)														
214.015-0250.01	1,5	250	450	80	40	150	200	175	65	75	20	30	316	16
214.030-0250.01	3,0	250	450	85	55	150	200	175	65	75	20	30	316	18
214.050-0250.01	5,0	250	450	95	55	150	200	175	65	75	20	35	316	20
Zahnstangenheber - extra tiefe Klaue mit Druckrollen-Ratschensicherheitskurbel (DRK)														
314.015-0250.51	1,5	250	450	80	40	150	200	175	65	75	20	30	316	16
314.030-0250.51	3,0	250	450	85	55	150	200	175	65	75	20	30	316	18
314.050-0250.51	5,0	250	450	95	55	150	200	175	65	75	20	35	316	20

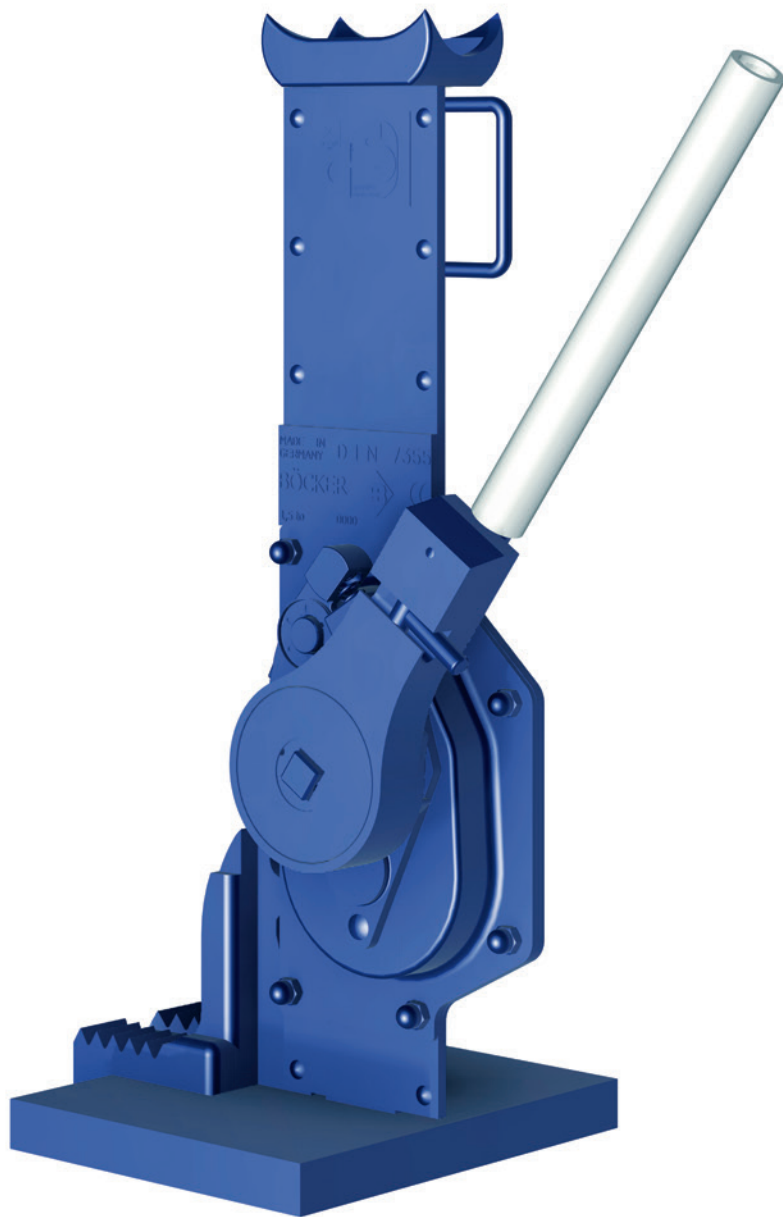

Zahnstangenheber / Maschinenheber -
extra tiefe Klaue
(214.015.0250.01)

STAHLWINDEN

KABELTROMMELWINDE

mit Sicherheitskurbel erhältlich

- ✓ gefertigt nach DIN 7355
- ✓ Lastdruckbremse
- ✓ Kurbel um 360° drehbar
- ✓ Kurbelgriff um 90° klappbar
- ✓ große Fußplatte
- ✓ Transportrollen

Unsere Kabeltrommelwinde wurde aus der Stahlwinde nach DIN 7355 entwickelt – das robuste und preiswerte Gerät zum Einsatz im Betrieb und auf der Baustelle. Ausführung 1,5 t ist ausgestattet mit drei festen Auflagen. Die Kabeltrommelwinden 3 und 5 t sind in verstärkter Ausführung mit einem drehbaren Kopf und mit einer 12-fach höhenverstellbaren Einhängeklaue mit Sicherungsbolzen ausgestattet. Die große Fußplatte von 500 mm x 500 mm x 70 mm garantiert eine hohe Standsicherheit. Die zwei Laufrollen ermöglichen einen schnellen und einfachen Transport. Als Zubehör erhalten Sie Trommelachsen in Rohrausführung mit 4 Begrenzungsschellen.

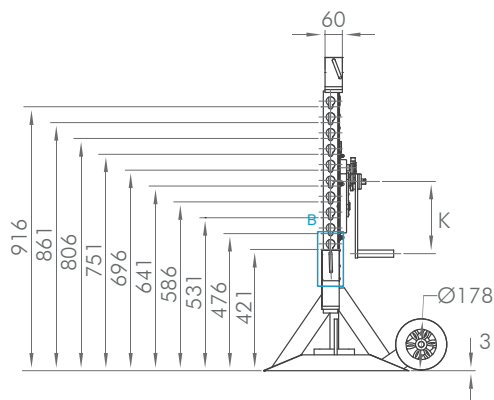
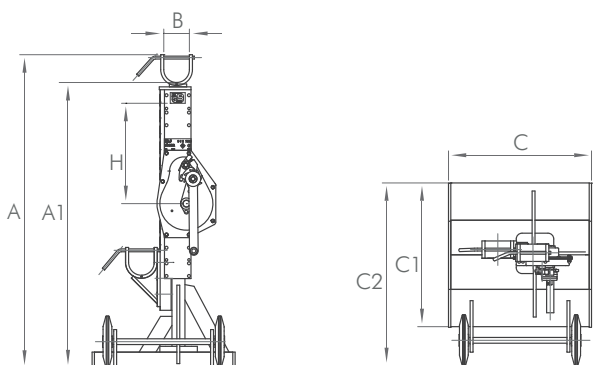

ACHTUNG
 technische Skizze 3 - 5 t
 1,5 t - Winde besitzt drei Auflagen und ist nicht höhenverstellbar

Artikel-Nr.	Hubkraft in t	Hub (H) in mm	Trommel Ø in mm	Abmessungen in mm								Gewicht in kg
				A	A1	B	B1	C	C1	C2	K	

Kabeltrommelwinde mit Sicherheitskurbel (Siku)

108.030-0265	1,5	265	500-1600	700	625	90	385	500	300	635	250	32
108.030-0350	3,0	350	700-2600	1081	1000	90	0	500	500	635	250	65
108.050-0350	5,0	350	800-3000	1417	1308	90	0	500	500	635	250	86

Trommelachsen

108.051-1500	Länge: 1500 mm		Achsendurchmesser: 51 x 10 mm		18
108.076-1850	Länge: 1850 mm		Achsendurchmesser: 76 x 14 mm		41
108.076-2200	Länge: 2200 mm		Achsendurchmesser: 76 x 14 mm		45



Kabeltrommelwinde 1,5 t
(108.030.0265)

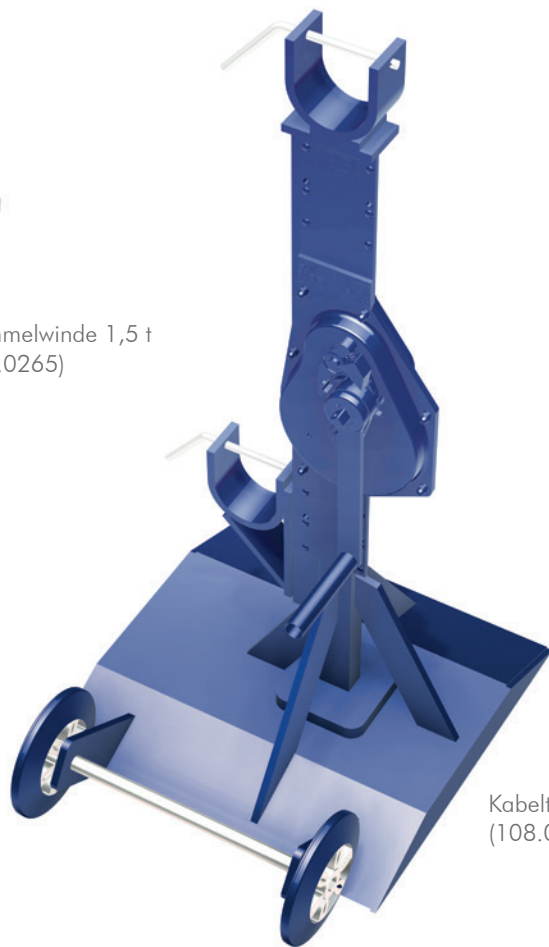

Kabeltrommelwinde 3/5 t
(108.030.0350)



Trommelachsen mit
4 Begrenzungsschellen (Zubehör)

STAHLWINDEN

KAROSSERIE-HEBEBOCK

für den Fahrzeugbetrieb, mit Sicherheitskurbel
oder Sicherheits-Ratschenkurbel erhältlich

- ✓ Spezialgerät nach DIN 7355
- ✓ nach VGB 8
- ✓ Lastdruckbremse
- ✓ Kurbel um 360° drehbar
- ✓ Kurbelgriff um 90° klappbar
- ✓ große Bodenplatte
- ✓ Transportrollen

Karosserie-Hebeböcke werden zum Abstützen von Fahrzeugbrücken, Wechselaufbauten, Sattelauflegern und Fahrzeugen verwendet. Sie kommen in Kfz-Werkstätten, in Speditionsunternehmen und in Fahrzeugbetrieben täglich zum Einsatz.

Dieses Gerät ist besonders stabil und robust und daher bestens für den Dauerbetrieb geeignet. Die große Grundplatte bietet eine hohe Standsicherheit, und die Transportrollen ermöglichen ein müheloses Verfahren am Arbeitsplatz. Die 10-fach verstellbare Klaue mit vulkanisierter Gummiauflage bietet Ihnen und Ihren Mitarbeitern sehr hohe Sicherheit beim Arbeiten mit diesem Gerät.

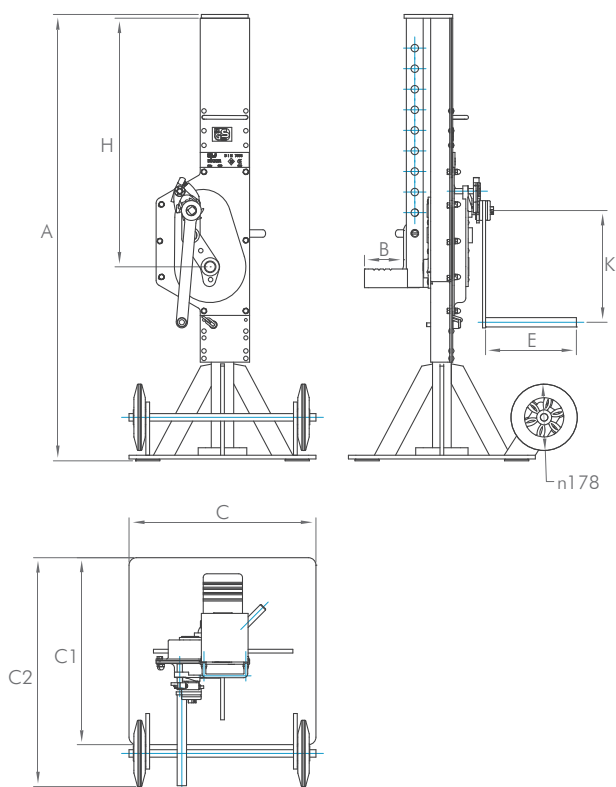

Artikel-Nr.	Hubkraft in t	Hub (H) in mm	Abmessungen in mm							Gewicht in kg
			A	B	C	C1	C2	E	K	
Karosserie-Hebebock mit Sicherheitskurbel (Siku)										
106.080-0630	8,0	630	1240	105	500	500	635	250	300	95
Karosserie-Hebebock mit Sicherheits-Ratschenkurbel (Raku)										
206.080-0630	8,0	630	1240	105	500	500	635	250	300	95



Karosserie-Hebebock
(106.080-0630)

STAHLWINDEN

BAUWAGENWINDE

mit Sicherheitskurbel erhältlich

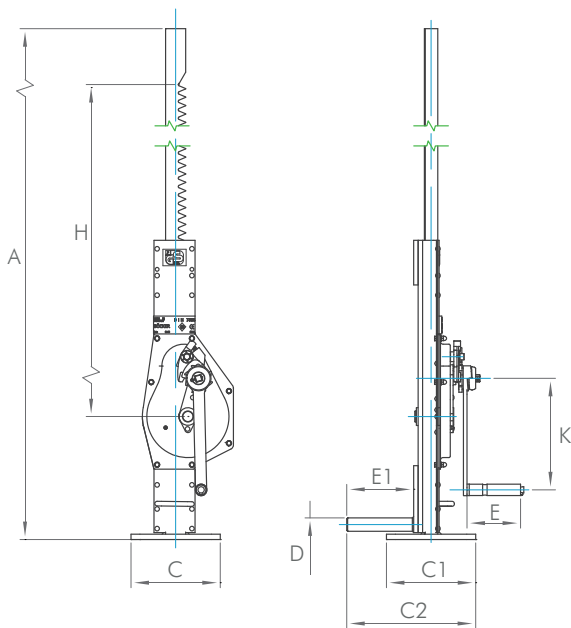

- ☑ verstärkter Windenschaft
- ☑ Fußplatte 200 x 200 mm
- ☑ Aufnahmebolzen Ø 30 mm in der Standardausführung
- ☑ weitere Aufnahmen 40 x 40 mm / 50 x 50 mm Vierkantrohr
- ☑ Länge von 250 - 400 mm möglich

Die Bauwagenwinde ist ein unentbehrlicher Helfer im Speditionsbereich und Schaustellergewerbe. Durch die Konstruktion der Winde bieten wir Ihnen viel Sicherheit und leichte Handhabung beim Anheben von Bauwagen und Verkaufsbuden sowie beim Absetzen vom Anhänger.

Artikel-Nr.	Hubkraft in t	Hub (H) in mm	Abmessungen in mm								Gewicht in kg
			A	C	C1	C2	D Ø	E	E1	K	
Winde mit Sicherheitskurbel (Siku) 3t											
107.030-0900.01	3,0	900	1300	200	200	290-540	30	130	250 - 400	250	31
Winde mit Sicherheitskurbel (Siku) 5t											
107.050-0900.01	5,0	900	1400	200	200	400-550	30	130	250 - 400	250	48



Bauwagenwinde
(107.030-0900.01)

ZAHNSTANGENWINDEN

WANDWINDE

mit Sicherheits-, Sicherheits-Ratschen- und Druckrollen-Sicherheitskurbel erhältlich

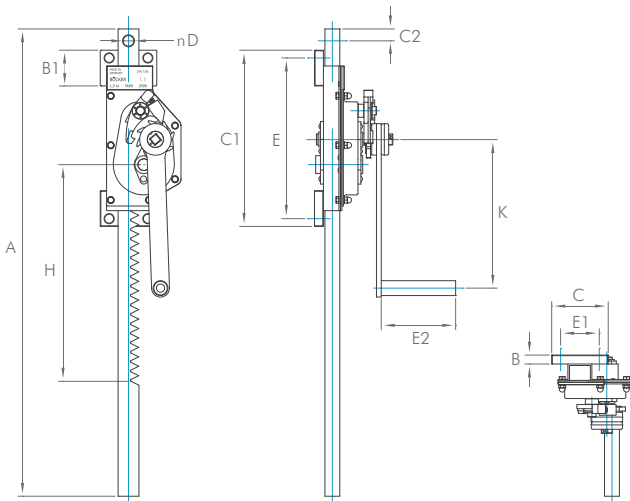

- ✓ mit Stirnradgetriebe
- ✓ Lastdruckbremse
- ✓ für Zug und Druck geeignet
- ✓ Zahnstange gerade verzahnt
- ✓ Verzahnlänge bis 5 m
- ✓ in verzinkter Ausführung lieferbar

Unsere Zahnstangen-Wandwinden sind zum Ziehen und Drücken, zum horizontalen Verschieben und vertikalen Abstützen von Lasten bis 10.000 kg geeignet. Die Zahnstangen-Wandwinde bietet Ihnen vielseitige Einsatzmöglichkeiten im Container- und Anlagenbau, im Baugewerbe oder im Werkstattbereich.

Wir empfehlen Ihnen die Verwendung der Druckrollen-Sicherheitskurbel (Siku). Hiermit können Sie die genaue Positionierung der Zahnstange vornehmen.

Artikel-Nr.	Hubkraft in t	Hub (H) in mm	Abmessungen in mm											Gewicht in kg
			A	B	B1	C	C1	C2	D	E	E1	E2	K	
Winden mit Sicherheitskurbel (Siku)														
110.015-0500.01	1,5	500	785	15	60	95	270	20	18	250	65	130	250	11
110.015-0700.01	1,5	700	985	15	60	95	270	20	18	250	65	130	250	12
110.015-0900.01	1,5	900	1185	15	60	95	270	20	18	250	65	130	250	13
110.030-0500.01	3	500	880	15	30	130	335	30	18	305	100	130	250	19
110.030-0700.01	3	700	1080	15	30	130	335	30	18	305	100	130	250	21
110.030-0900.01	3	900	1280	15	30	130	335	30	18	305	100	130	250	23
110.050-0700.01	5	700	1125	20	50	120	360	30	20	310	90	130	250	28
110.100-0700.01	10	700	1180	30	60	160	430	45	20	370	110	250	300	45
Winden mit Sicherheits-Ratschenkurbel (Raku)														
210.015-0500.01	1,5	500	785	15	60	95	270	20	18	250	65	130	250	11
210.015-0700.01	1,5	700	985	15	60	95	270	20	18	250	65	130	250	12
210.015-0900.01	1,5	900	1185	15	60	95	270	20	18	250	65	130	250	13
210.030-0500.01	3	500	880	15	30	130	335	30	18	305	100	130	250	19
210.030-0700.01	3	700	1080	15	30	130	335	30	18	305	100	130	250	21
210.030-0900.01	3	900	1280	15	30	130	335	30	18	305	100	130	250	23
210.050-0700.01	5	700	1125	20	50	120	360	30	20	310	90	130	250	28
210.100-0700.01	10	700	1180	30	60	160	430	45	20	370	110	250	300	45
Winden mit Druckrollen-Sicherheitskurbel (DSK)														
310.015-0500.01	1,5	500	785	15	60	95	270	20	18	250	65	130	250	11
310.015-0700.01	1,5	700	985	15	60	95	270	20	18	250	65	130	250	12
310.015-0900.01	1,5	900	1185	15	60	95	270	20	18	250	65	130	250	13
310.030-0500.01	3	500	880	15	30	130	335	30	18	305	100	130	250	19
310.030-0700.01	3	700	1080	15	30	130	335	30	18	305	100	130	250	21
310.030-0900.01	3	900	1280	15	30	130	335	30	18	305	100	130	250	23
310.050-0700.01	5	700	1125	20	50	120	360	30	20	310	90	130	250	28

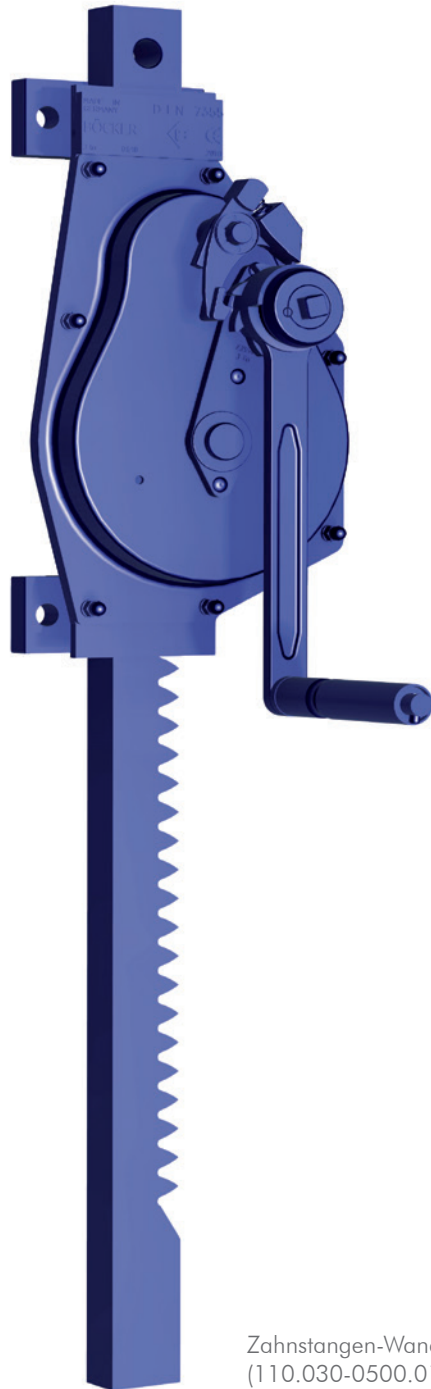

Zahnstangen-Wandwinde
(110.030-0500.01)

ZAHNSTANGENWINDEN

MIT SCHNECKENGETRIEBE *selbsthemmend*

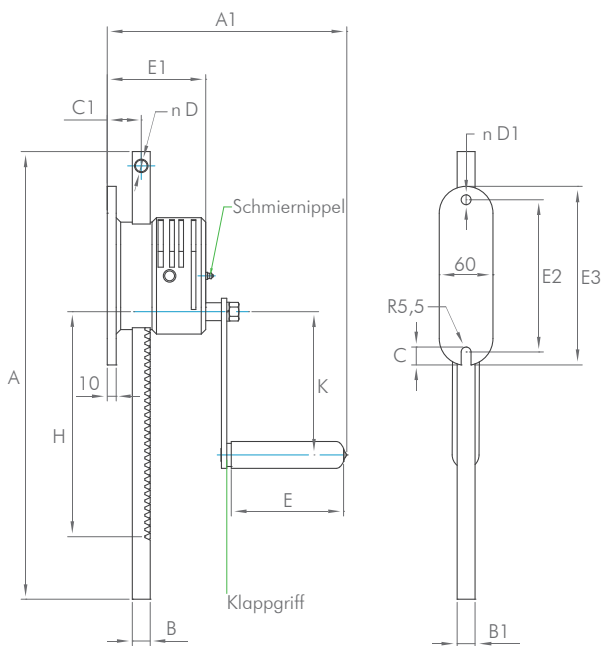

- ☑ für Zug oder Druck geeignet
- ☑ Handkurbel mit Klappgriff
- ☑ selbsthemmend

Die Zahnstangenwinden mit Schneckengetriebe wurden zum Heben, Senken, Verstellen und Fixieren von Bauteilen, Geräten, Maschinen, Lüftungen etc. konstruiert. Sie benötigen durch ihre kompakte Bauweise wenig Raum. Des Weiteren besitzen sie ein extrem leichtgängiges, selbsthemmendes Schneckengetriebe, welches für Zug- und Druckbelastung ausgelegt ist.

technische Skizze 0,25 - 0,5 t
(Ausführung 1,0 t ähnlich)

Artikel-Nr.	Hubkraft in t	Hub (H) in mm	Abmessungen in mm												Gewicht in kg	
			A	A1	B	B1	C	C1	C2	D	E	E1	E2	E3		K
Winde mit Handkurbel + Klappgriff 0,25 t																
411.025-0400.01	0,25	400	185+H	268	20	20	20	38	13	11	130	110	170	200	160	5,4
411.025-0600.01	0,25	600	185+H	268	20	20	20	38	13	11	130	110	170	200	160	5,9
411.025-1000.01	0,25	1000	185+H	268	20	20	20	38	13	11	130	110	170	200	160	6,9
411.025-1200.01	0,25	1200	185+H	268	20	20	20	38	13	11	130	110	170	200	160	7,4
Winde mit Handkurbel + Klappgriff 0,5 t																
411.050-0400.01	0,5	400	185+H	268	20	25	20	35	13	11	130	110	170	200	160	6,5
411.050-0600.01	0,5	600	185+H	268	20	25	20	35	13	11	130	110	170	200	160	7,0
411.050-1000.01	0,5	1000	185+H	268	20	25	20	35	13	11	130	110	170	200	160	7,5
Winde mit Handkurbel + Klappgriff 1,0 t																
410.010-0600.01	1	600	215+H		35	25	180	140		16	130	100	140		160	9,0
410.010-0800.01	1	800	215+H		35	25	180	140		16	130	100	140		160	11,0
410.010-1000.01	1	1000	215+H		35	25	180	140		16	130	100	140		160	13,0



Zahnstangenwinde mit Schneckengetriebe
(0,25 / 0,5 t)

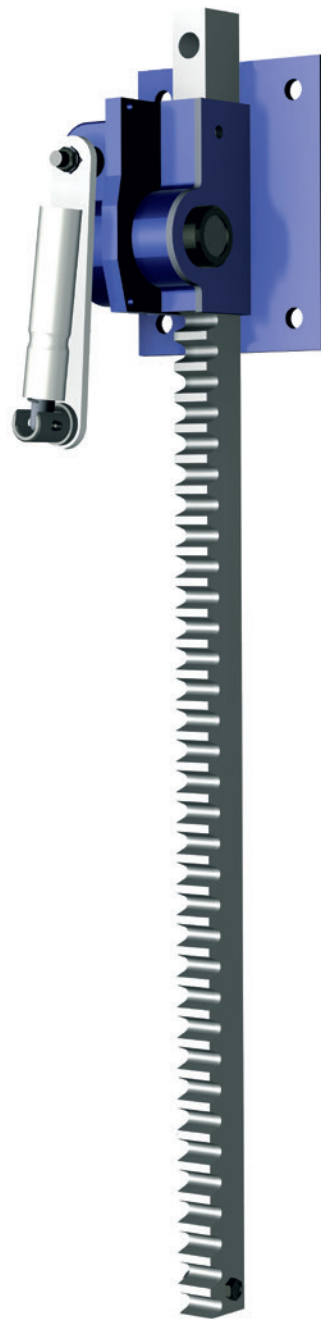

Zahnstangenwinde mit Schneckengetriebe
(1,0 t)

SCHLEUSENWINDEN

MIT FUßWINKEL

mit Sicherheits-, Sicherheits-Ratschenkurbel und Druckrollen-Sicherheitskurbel erhältlich

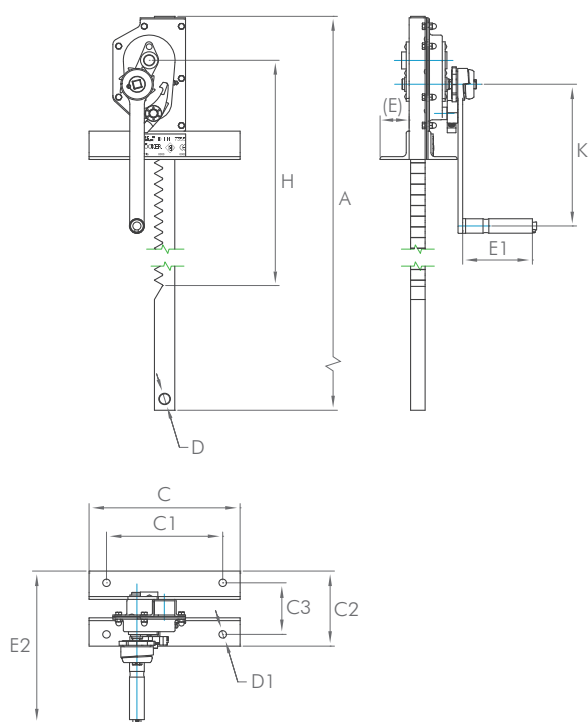

- ✓ für Zug oder Druck geeignet, je nach Einbauweise
- ✓ Lastdruckbremse
- ✓ Verzahnungslänge 5 m

Unsere Schleusenwinden mit Fußwinkel wurden zum Öffnen und Schließen der Schütztafeln am Wehr entwickelt. Eingesetzt werden sie aber auch in der Landwirtschaft, im Werkstattbereich oder Anlagenbau.

Sie sind ebenfalls als Schleusenwindenanlagen mit Verbindungsachsen lieferbar. Schleusenwinden können in gewünschten Sonderausführungen nach Zeichnung oder Skizze angefertigt werden, auch in verzinkter Ausführung.

Artikel-Nr.	Hubkraft in t	Hub (H) in mm	Abmessungen in mm										Gewicht in kg
			A	C	C1	C2	C3	D	D1	E	E1	K	
Schleusenwinde mit Sicherheitskurbel (Siku)													
140.015-0800.01	1,5	800	1150	260	200	132	91	18	13	50	130	250	14
140.030-0800.01	3	800	1260	260	200	147	97	22	17	50	130	250	24
140.050-0800.01	5	800	1280	290	220	158	108	22	18	50	130	250	32
140.100-0800.01	10	800	1405	400	320	190	130	25	21	65	250	300	53
Schleusenwinde mit Sicherheits-Ratschenkurbel (Raku)													
240.015-0800.01	1,5	800	1150	260	200	132	91	18	13	50	130	250	14
240.030-0800.01	3	800	1260	260	200	147	97	22	17	50	130	250	24
240.050-0800.01	5	800	1280	290	220	158	108	22	18	50	130	250	32
240.100-0800.01	10	800	1405	400	320	190	130	25	21	65	250	300	53
Schleusenwinde mit Druckrollen-Sicherheitskurbel (DSK)													
340.015-0800.01	1,5	800	1150	260	200	132	91	18	13	50	130	250	14
340.030-0800.01	3	800	1260	260	200	147	97	22	17	50	130	250	24
340.050-0800.01	5	800	1280	290	220	158	108	22	18	50	130	250	32

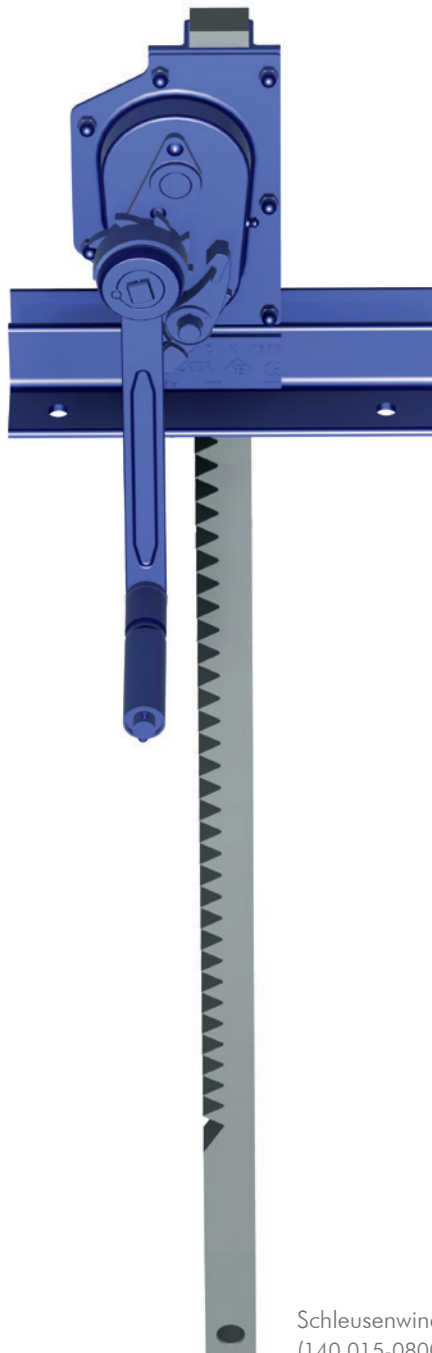

Schleusenwinde mit Fußwinkel
(140.015-0800.01)

SCHLEUSENWINDEN

MIT RÜCKBLECH

mit Sicherheits-, Sicherheits-Ratschenkurbel
und Druckrollen-Sicherheitskurbel erhältlich

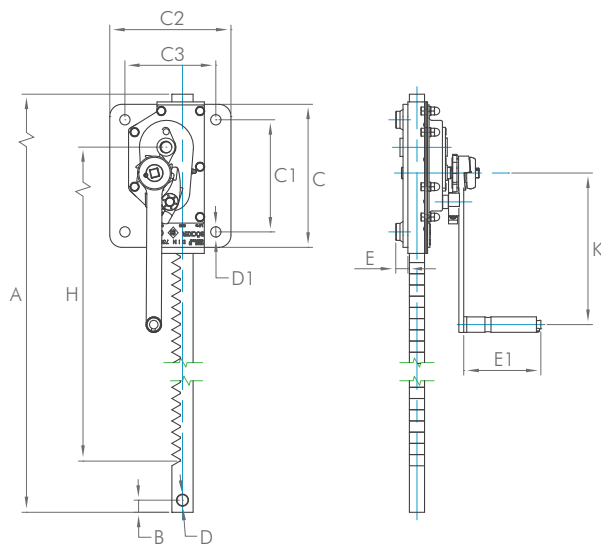

- ✓ Zahnstange gerade verzahnt
- ✓ verzinkte Ausführung lieferbar
- ✓ Verzahnungslänge bis 5 m

Unsere Schleusenwinde mit Rückblech findet ihren Einsatz im Maschinen-, Container- oder Fahrzeugbau. Sie ist besonders robust. Mit den Zahnstangen aus Vollmaterial, dem Stirnradgetriebe mit geschmiedeten Zahnrädern und den exakt gefrästen Kurbel-, Zahnstangen- und Mitteltrieben bieten wir Ihnen ein hochwertiges Produkt, welches nicht nur eine lange Lebensdauer und hohe Sicherheit besitzt, sondern auch äußerst leicht zu handhaben ist.

Selbstverständlich können wir Ihnen auch Schleusenwinden mit Kupplungsteilen und Rohr, mit Doppelantrieb, in verzinkter Ausführung oder als Schleusenwindenanlage liefern.

Artikel-Nr.	Hubkraft in t	Hub (H) in mm	Abmessungen in mm										Gewicht in kg
			A	B	C	C1	C2	C3	D	D1	E1	K	
Schleusenwinde mit Sicherheitskurbel (Siku)													
180.015-0800.01	1,5	800	1150	20	235	185	200	150	18	17	130	250	14
180.030-0800.01	3	800	1260	30	340	280	260	200	22	21	130	250	24
180.050-0800.01	5	800	1280	30	365	285	275	205	22	21	130	250	32
180.100-0800.01	10	800	1405	45	440	360	315	235	25	25	250	300	53
Schleusenwinde mit Sicherheits-Ratschenkurbel (Raku)													
280.015-0800.01	1,5	800	1150	20	235	185	200	150	18	17	130	250	14
280.030-0800.01	3	800	1260	30	340	280	260	200	22	21	130	250	24
280.050-0800.01	5	800	1280	30	365	285	275	205	22	21	130	250	32
280.100-0800.01	10	800	1405	45	440	360	315	235	25	25	250	300	53
Schleusenwinde mit Druckrollen-Sicherheitskurbel (DSK)													
380.015-0800.01	1,5	800	1150	20	235	185	200	150	18	17	130	250	14
380.030-0800.01	3	800	1260	30	340	280	260	200	22	21	130	250	24
380.050-0800.01	5	800	1280	30	365	285	275	205	22	21	130	250	32

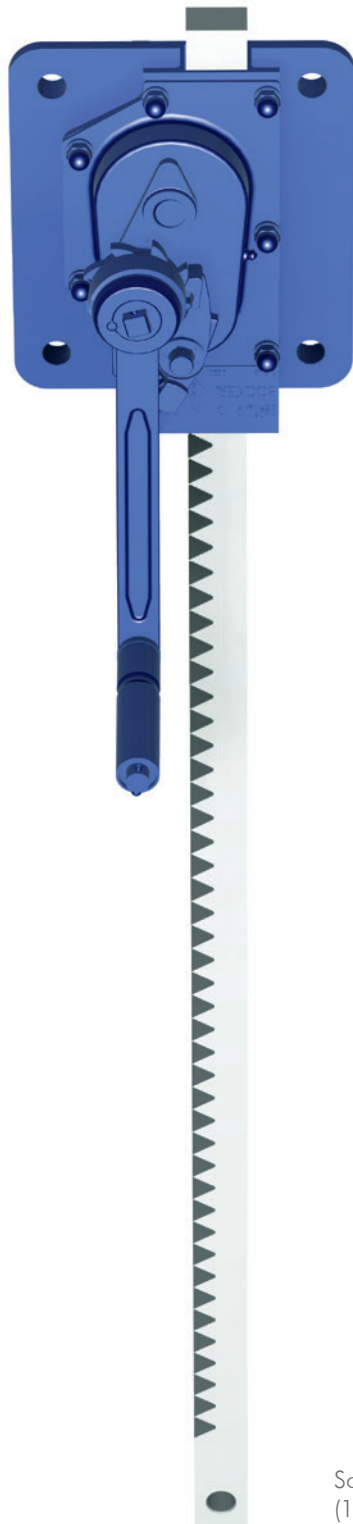

Schleusenwinde mit Rückblech
(180.015-0800.01)

CONTAINERWINDEN

STAHLWINDENGETRIEBE

zum Öffnen von Containerdeckeln, mit Sicherheits-, Sicherheits-Ratschen- und Druckrollen-Sicherheitskurbel erhältlich

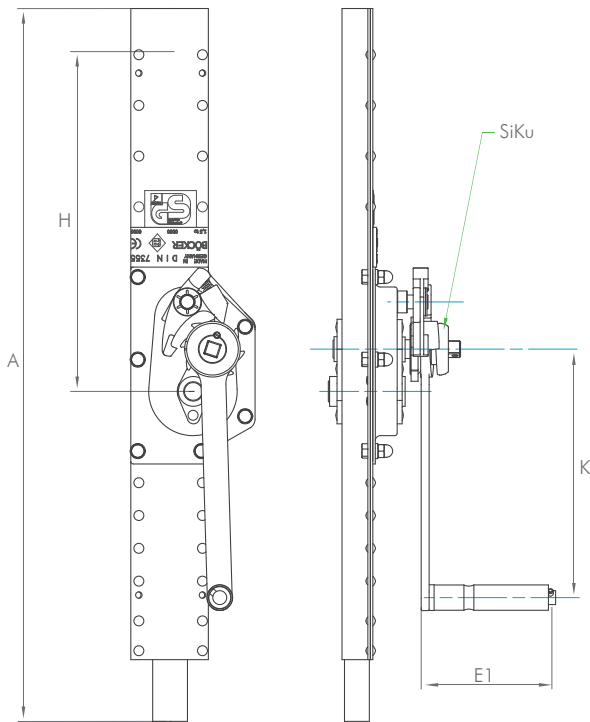

- Lastdruckbremse
- Einbau in jeder Lage möglich
- für Zug oder Druck geeignet

Der Einbau unseres Stahlwindengetriebes ist in jeder Lage möglich. Diese kann als Bauteil für verschiedenste Anwendungszwecke eingesetzt werden. Die Hubhöhe und die Zahnstangenlänge werden den baulichen Erfordernissen entsprechend angepasst. Die Stahlwindengetriebe sind äußerst robust und sowohl für Zug als auch für Druck geeignet.

Artikel-Nr.	Hubkraft in t	Hub (H) in mm	Abmessungen in mm			Gewicht in kg
			A	E1	K	
Winde mit Sicherheitskurbel (SiKu)						
112.015-0350.01	1,5	350	710	130	250	11
112.030-0350.01	3,0	350	710	130	250	17
112.050-0350.01	5,0	350	710	130	250	24
112.100-0400.01	10,0	400	770	250	300	38
Winde mit Sicherheits-Ratschenkurbel (Raku)						
212.015-0350.01	1,5	350	710	130	250	11
212.030-0350.01	3,0	350	710	130	250	17
212.050-0350.01	5,0	350	710	130	250	24
212.100-0400.01	10,0	400	770	250	300	38
Winde mit Druckrollen-Sicherheitskurbel (DSK)						
312.015-0350.01	1,5	350	710	130	250	11
312.030-0350.01	3,0	350	710	130	250	17
312.050-0350.01	5,0	350	710	130	250	24

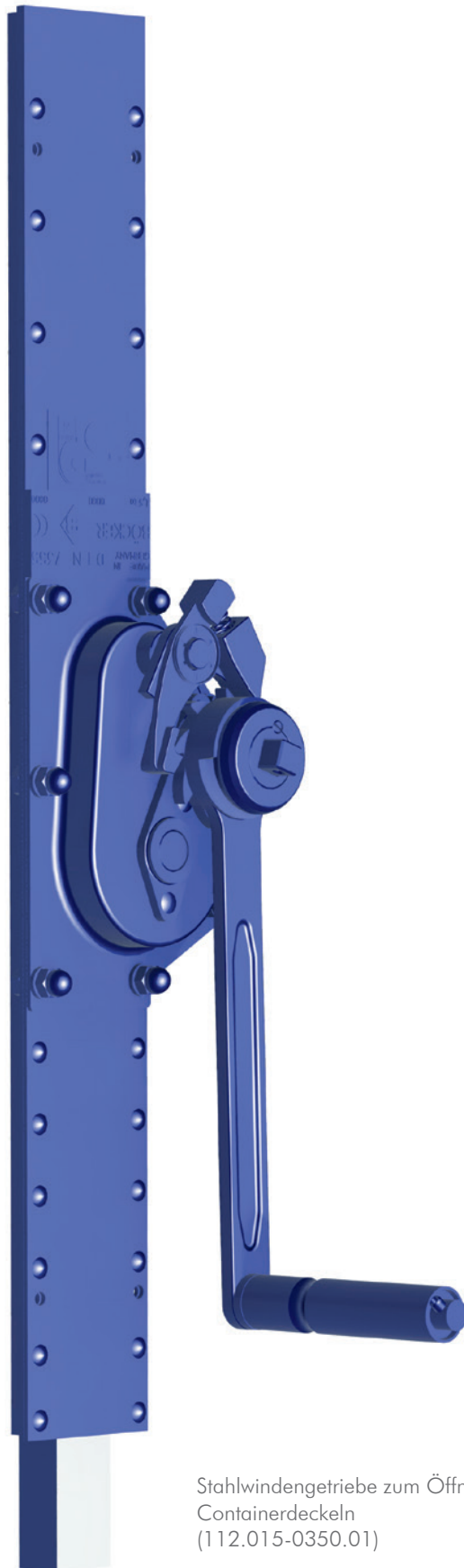

Stahlwindengetriebe zum Öffnen von
Containerdeckeln
(112.015-0350.01)

CONTAINERWINDEN

CONTAINER-ZAHNSTANGENWINDE

mit Sicherheits- und Druckrollen-Sicherheitskurbel erhältlich

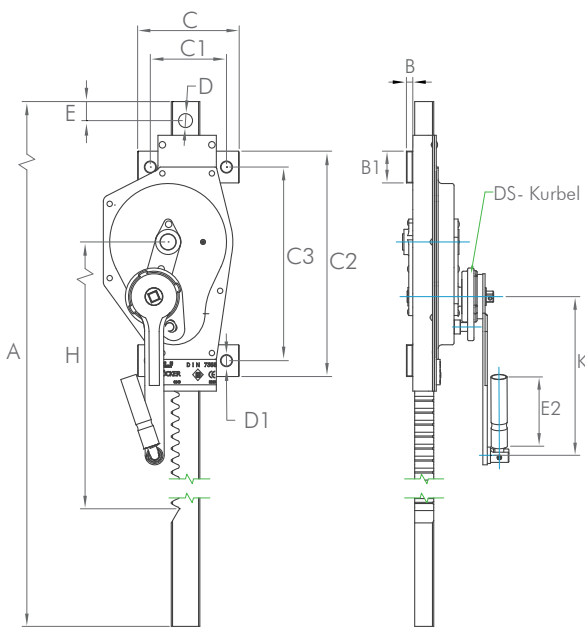

- ☑ mit Befestigungseisen
- ☑ für Zug oder Druck geeignet
- ☑ Lastdruckbremse

Die Containerwinden sind auf der Rückseite mit Befestigungseisen ausgestattet. Abstandsbohrungen können genau nach Ihren Maßen gefertigt werden. Alle Bauteile dieser Container-Zahnstangenwinde sind aus Stahl hergestellt.

Die Container-Zahnstangenwinden sind mit Sicherheitskurbeln ausgestattet. Nach neusten Vorschriften der Berufsgenossenschaft können sie auch mit Druckrollen-Sicherheitskurbeln (rechts- und linkssperrend) ausgeliefert werden. Durch den Einsatz der Druckrollen-Sicherheitskurbel (DSK) entfällt während des Containertransportes eine Sicherung der Kurbel.

Artikel-Nr.	Hubkraft in t	Hub (H) in mm	Abmessungen in mm											Gewicht in kg	
			A	B	B1	C	C1	C2	C3	D	D1	E	E2		K
Winde mit Sicherheitskurbel (Siku)															
113.030-0800.01	3	800	1250	10	50	160	120	355	305	22	17	30	130	250	20
113.050-0800.01	5	800	1250	10	50	160	120	355	305	22	17	30	130	250	24
Winde mit Druckrollen-Sicherheitskurbel (DSK)															
313.030-0800.01	3	800	1250	10	50	160	120	355	305	22	17	30	130	250	20
313.050-0800.01	5	800	1250	10	50	160	120	355	305	22	17	30	130	250	24

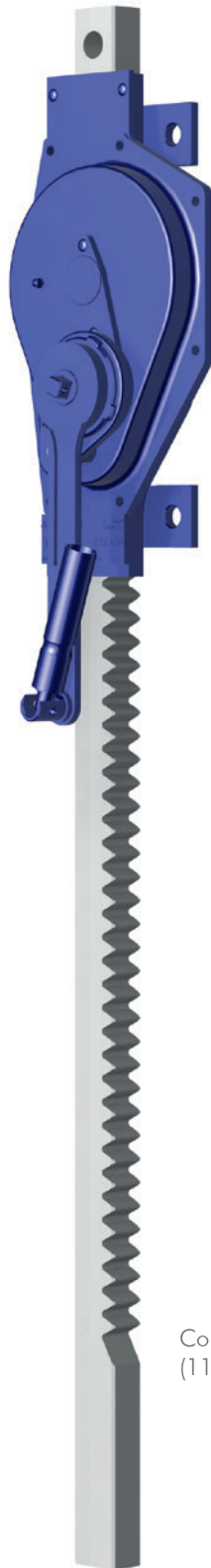

Container-Zahnstangenwinde
(113.030-0800.01)

FÖRDERBANDWINDEN

FÖRDERBANDWINDE

mit Sicherheitskurbelkopf und Druckrollen-Sicherheitskurbelkopf mit Verlängerung und abnehmbarer Handkurbel erhältlich

- ☑ für Zug oder Druck geeignet
- ☑ Lastdruckbremse
- ☑ Kurbel um 360° drehbar
- ☑ Verzahnungslänge bis 5 m
- ☑ Zahnstange gerade verzahnt

Unsere Förderbandwinden dienen zur Höhenverstellung von Transport- und Förderbändern. Durch die Veränderung der Zahnstangenlänge kann die Förderbandwinde den jeweiligen Einbauverhältnissen angepasst werden. Diese Winden sind für Zug oder Druck geeignet. Die Zahnstangen sind in jeder Länge lieferbar.

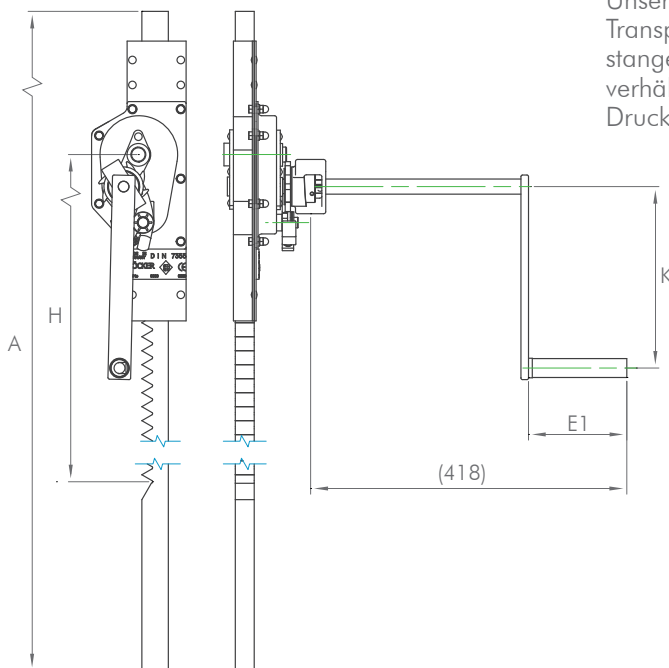

Artikel-Nr.	Hubkraft in t	Hub (H) in mm	Abmessungen in mm			Gewicht in kg
			A	E1	K	
Winde mit Sicherheitskurbelkopf (Siku-Kopf)						
111.015-0800.01	1,5	800	1300	130	250	15
111.030-0800.01	3	800	1350	130	250	26
111.050-0800.01	5	800	1400	130	250	36
111.100-0800.01	10	800	1450	250	300	60
Winde mit Druckrollen-Sicherheitskurbelkopf (DSK-Kopf)						
311.015-0800.01	1,5	800	1300	130	250	15
311.030-0800.01	3	800	1350	130	250	26
311.050-0800.01	5	800	1400	130	250	36



Förderbandwinde
(111.015-0800.01)

GLEISBAU

GLEISHEBEWINDE

in einfacher und verstärkter Ausführung erhältlich.

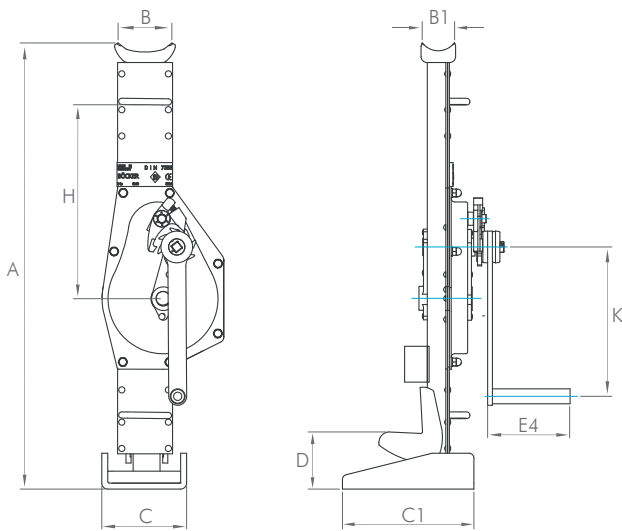

- ✓ gefertigt nach DIN 7355
- ✓ Lastdruckbremse
- ✓ Kurbel um 360° drehbar
- ✓ Kurbelgriff um 90° klappbar
- ✓ massive Bodenplatte

Spezialgerät für den Einsatz im Gleisbau. Gleishebewinden nach DIN 7355 werden zum Heben von Gleisen und Weichen verwendet. Das robuste, gelb lackierte Stahlblechgehäuse garantiert eine lange Lebensdauer, selbst im Dauereinsatz. Die präzise gefertigten Getriebe mit optimaler Übersetzung sorgen für einen geringen Kraftaufwand und besseren Ablauf. Die große Bodenplatte garantiert einen sicheren Stand, auch auf unebenem Untergrund.

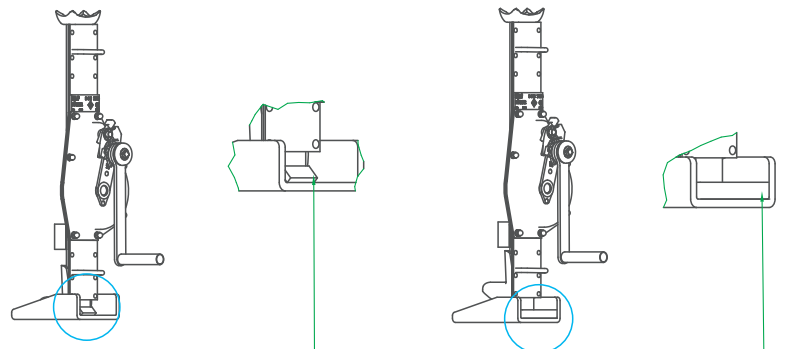
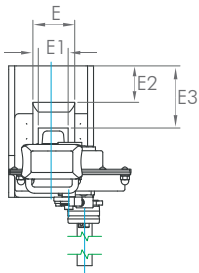

A - einfache Ausführung mit seitlichen Streben

B - verstärkte Ausführung mit Fußplatte

Artikel-Nr.	Hubkraft in t	Hub (H) in mm	Abmessungen in mm											Gewicht in kg	
			A	B	B1	C	C1	D	E	E1	E2	E3	E4		K
Winde - einfache Ausführung A															
105.030-0350.51	3,0	350	720	85	55	160	220	70	70	50	60	104	130	250	21
105.050-0350.51	5,0	350	720	95	55	180	250	60	70	50	60	104	130	250	29
105.100-0400.51	10,0	400	800	125	65	180	250	90	70	50	60	104	250	300	43
Winde - verstärkte Ausführung B															
105.030-0350.01	3,0	350	720	85	55	160	220	90	70	50	60	104	130	250	23
105.050-0350.01	5,0	350	720	95	55	180	250	80	70	50	60	104	130	250	32
105.100-0400.01	10,0	400	800	125	65	180	250	100	70	50	60	104	250	300	46

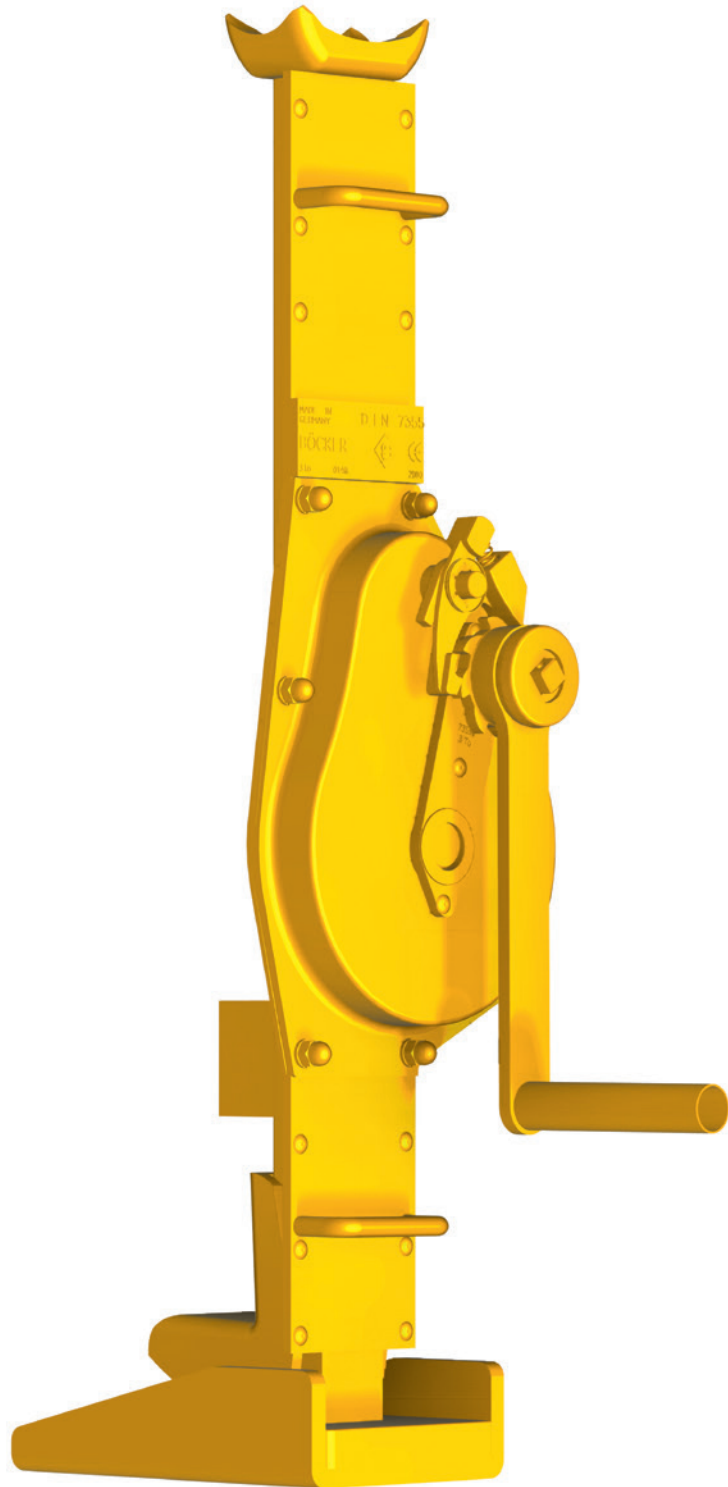

Gleishebewinde mit verstärkter Ausführung
(105.030-0350.01)

GLEISBAU

SPURREGULIERWINDE

für den Gleis-Oberbau

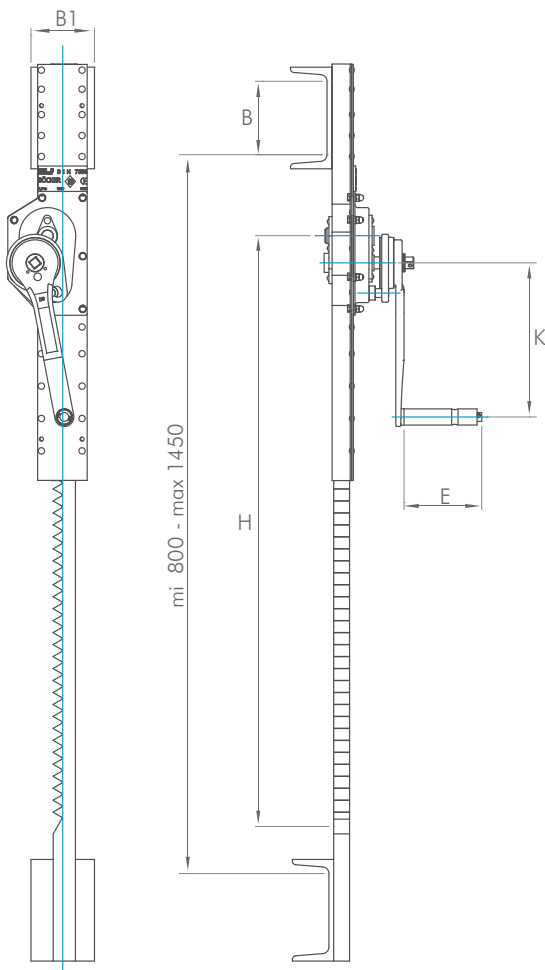

- ☑ Lastdruckbremse
- ☑ Sicherheitskurbel für Zug und Druck
- ☑ Verstellmöglichkeit von 800 bis 1450 mm

Unsere Spurregulierungswinden, auch Richtwinden genannt, werden vor allem im Gleisbau und zum Richten von Stahlkonstruktionen eingesetzt. Mit unseren Richtwinden können Sie ganz leicht und sicher gleichmäßige Abstände von 800 bis 1450 mm, wie zum Beispiel von Gleisen herstellen. Durch die schnelle und einfache Handhabung garantieren wir Ihnen ein leichtes und sicheres Arbeiten – auch unter schwierigsten Bedingungen.

Artikel-Nr.	Hubkraft in t	Abmessungen in mm						Gewicht in kg
		A	B	B1	E	H	K	
Winde - Druckrollen-Sicherheitskurbel								
305.015-0800.01	1,5	1620	120	100	130	650	250	21
305.030-0800.02	3	1620	120	100	130	650	250	30

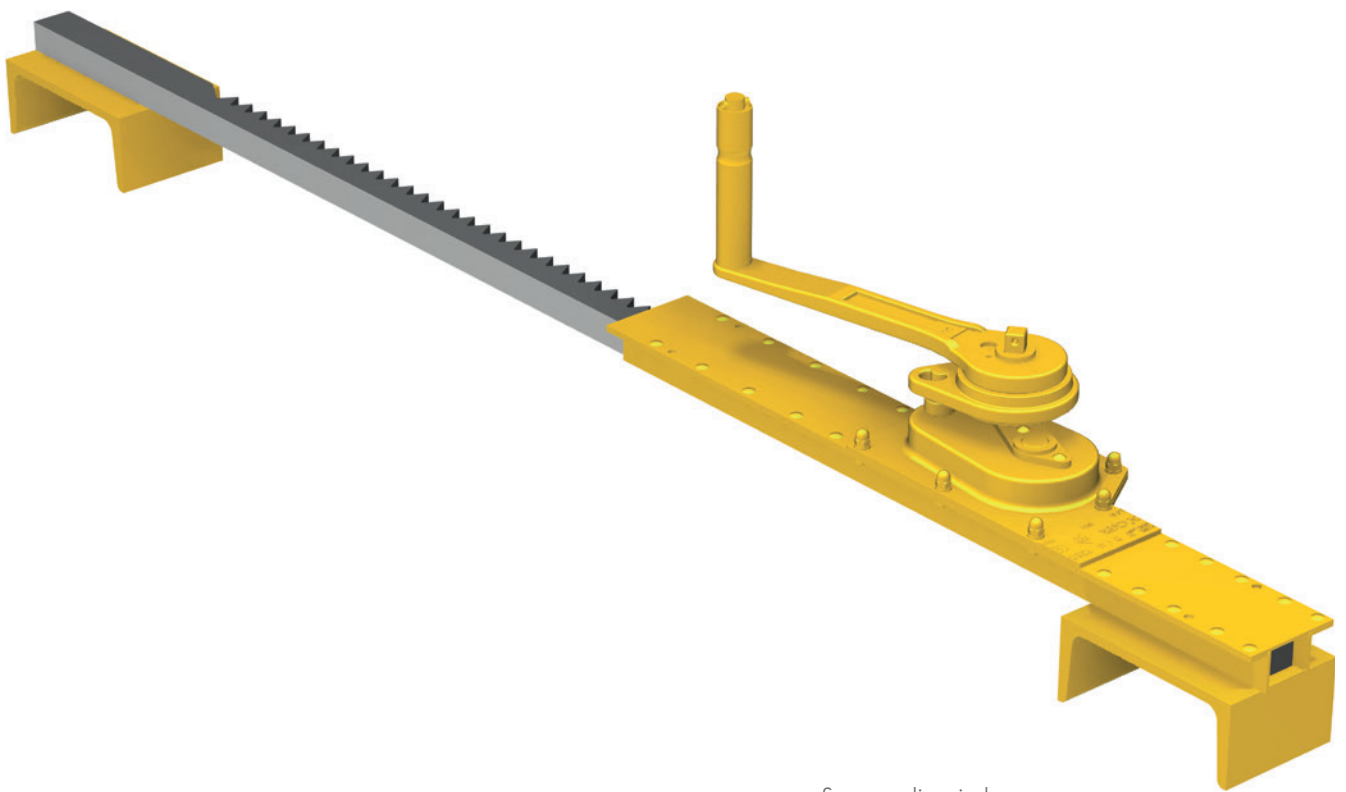

Spurregulierwinde
(305.015-0800.01)

GLEISBAU

SCHIENENTRAGEZANGE

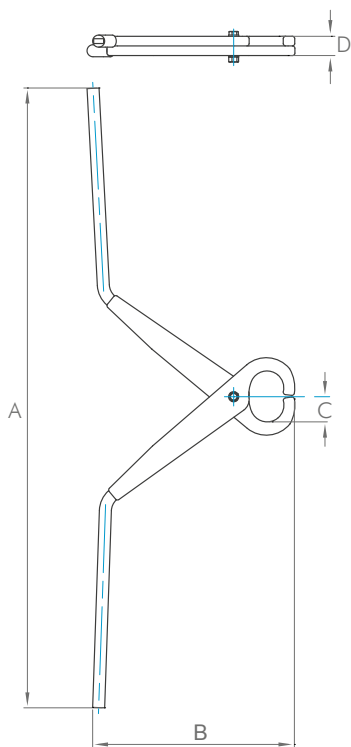

- ✓ zum Heben von Schienen
- ✓ zur 2-Mann-Bedienung
- ✓ Gewicht: 8,5 kg
- ✓ geschmiedet

Artikel-Nr.	Abmessungen in mm				Gewicht in kg
	A	B	C	D	

Schiენტragezange

568.001-9700.01	1200	440	40	40	8,5
-----------------	------	-----	----	----	-----



Schiენტragezange
(568.001-9700.01)

SCHWELLENTRAGEGANGE

- ✓ zum Transportieren von Holz- und Betonschwellen
- ✓ zur 1- oder 2-Mann-Bedienung
- ✓ für alle Schwellenformen
- ✓ geschmiedet

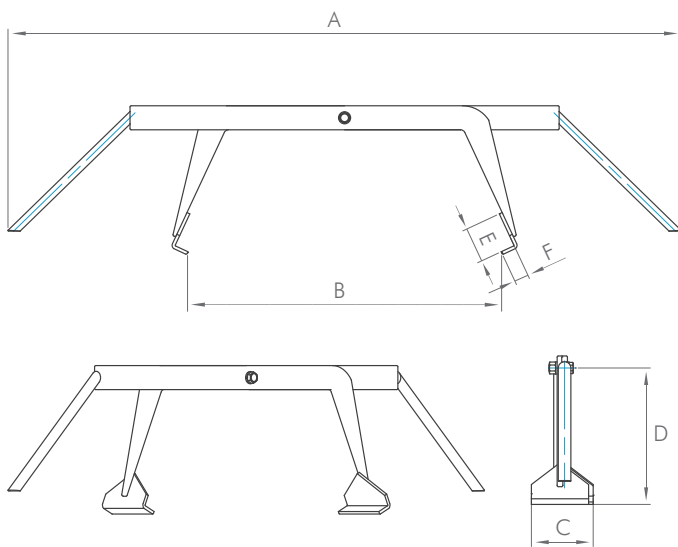

Artikel-Nr.	Abmessungen in mm						Gewicht in kg
	A	B	C	D	E	F	
Schwellentragestange							
568.001-9740.01	1177	549	108	238	60	25	9,7

Schwellentragestange
(568 001-9740 01)

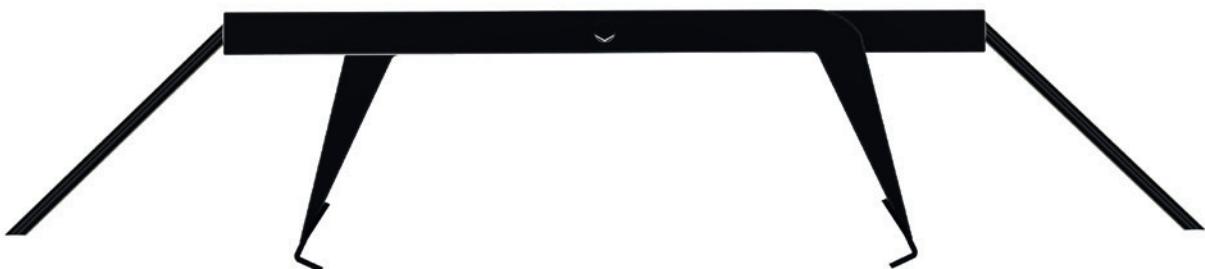

GLEISBAU

WEICHENMONTIEREISEN

- ✓ handgeschmiedet
- ✓ robustes Handling
- ✓ aus hochwertigem Stahl gefertigt
- ✓ gelb lackiert

Weichenmontiereisen
(568.001-6020.20)

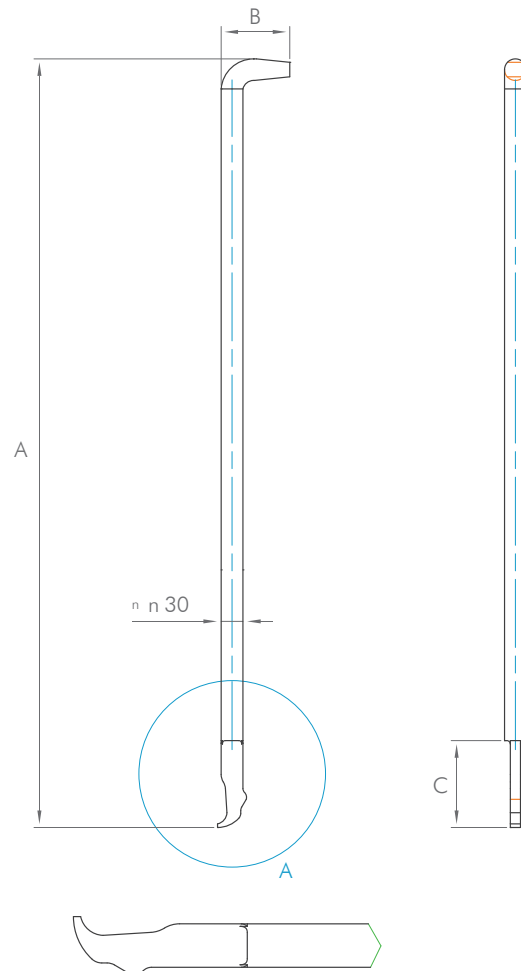

Artikel-Nr.	Abmessungen in mm			Gewicht in kg
	A	B	C	
Weichenmontiereisen				
568.001-6020.20	1061	95	120	6

AUFSATZSCHLÜSSEL

- ✓ Handgeschmiedet
- ✓ robustes Handling
- ✓ aus hochwertigem Stahl gefertigt
- ✓ schwarz lackiert

Zum Lösen und Festziehen von Schwellen- bzw. Hakenschrauben (SW 21 x 28 mm).

Aufsatzschlüssel
(568.001-9750.01)

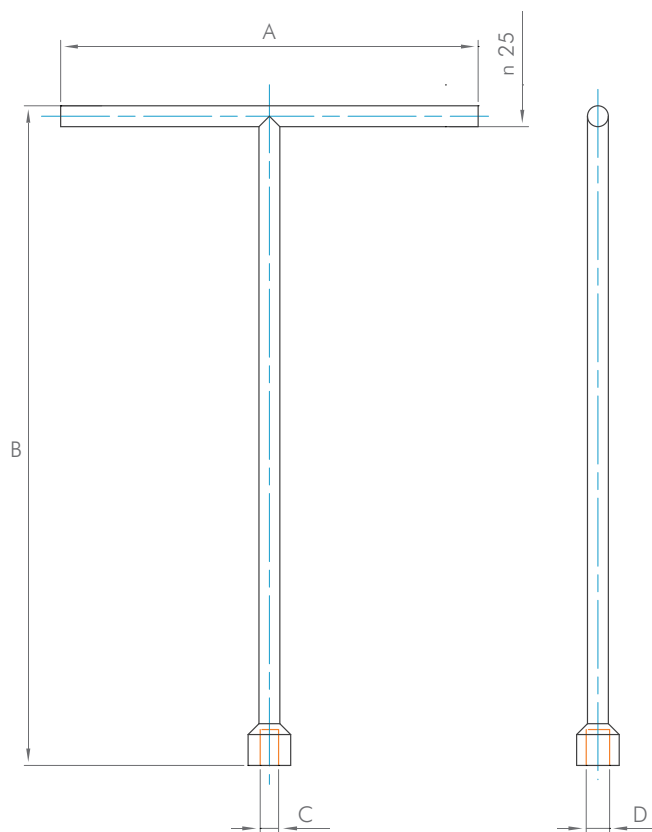
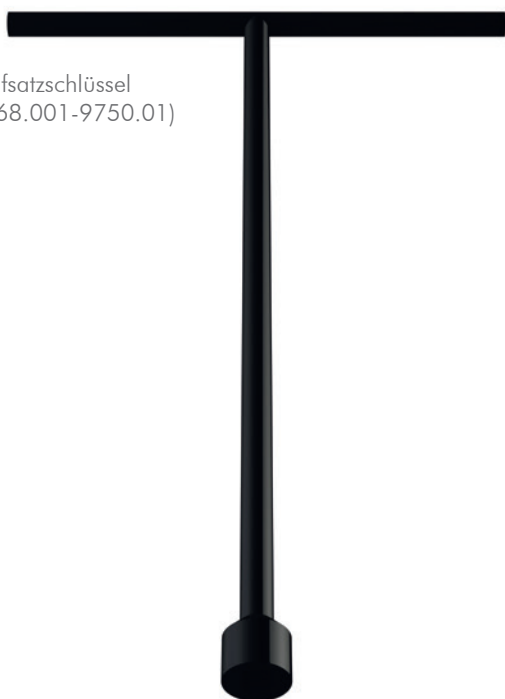

Artikel-Nr.	Abmessungen in mm				Gewicht in kg
	A	B	C	D	
Aufsatzschlüssel					
568.001-9750.01	500	790	22	28	5,2
568.001-9750.02	500	790	22	39	5,3

HEBELZÜGE

HEBELZUG

entwickelt für industrielle Anwendungen zum Heben und Ziehen.

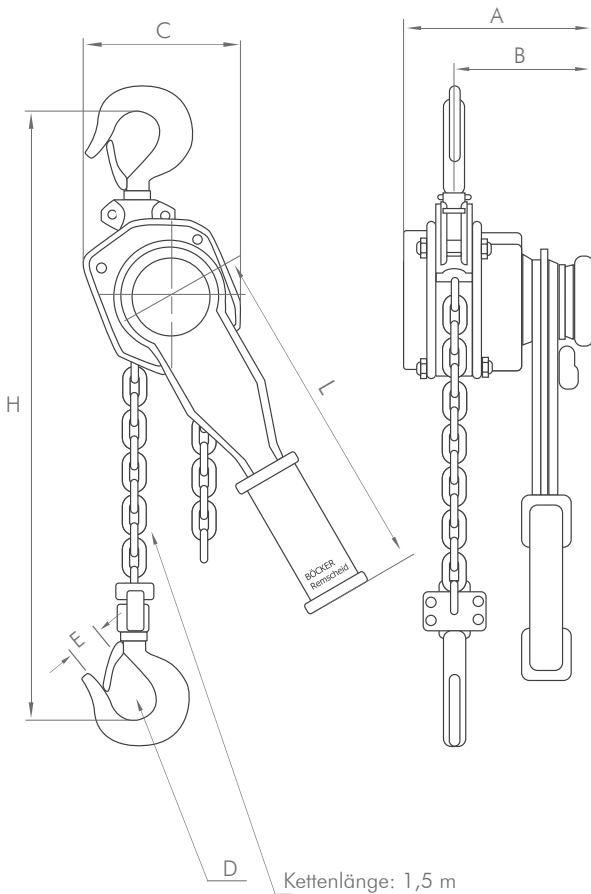

- ✓ gebaut nach CE-Richtlinien
- ✓ verchromte Oberfläche
- ✓ haltbar und widerstandsfähig gegen Witterungseinflüsse
- ✓ neues ergonomisches Design
- ✓ standardmäßig ausgerüstet mit einer 1,5 m galvanisierten Kette nach EN 818-7RT
- ✓ Kette in jeder Länge lieferbar
- ✓ wenig Kraftaufwand

Unsere Hebelzüge werden für industrielle Anwendungen zum Heben und Ziehen entwickelt. Das ergonomische Design und die eingebauten Gleitlager ermöglichen das Arbeiten unter geringem Kraftaufwand.

auf Anfrage
auch länger

Artikel-Nr.	Hubkraft in t	Hub in m	Anzahl der Kettenstränge	Kettenmaß	Hebeldruck bei Vollast N	Abmessungen in mm							Gewicht in kg
						A	B	C	D	E	H	L	
Hebelzug													
500.025-1500	0,25	1,5	1	4 x 12	282	92	71	70	31,0	20	245	158	2,1
500.050-1500	0,50	1,5	1	5 x 15	248	143	86	118	31,5	24	300	253	5,3
500.075-1500	0,75	1,5	1	5,6 x 17,1	265	148	87	132	35,5	27	330	278	7,2
500.150-1500	1,50	1,5	1	7,1 x 21	295	173	99	145	42,5	33,5	400	378	12,2
500.300-1500	3,00	1,5	1	10 x 30	335	200	112	199	50,0	40	520	388	22,0
500.600-1500	6,00	1,5	2	10 x 30	370	200	112	230	53,0	42,5	640	418	31,0
Hebelzug 500 kg mit kurzem Arm													
501.050-1500	0,50	1,5	1	4 x 12	-	117	80	95	35	-	285	170	3,4



250 kg



500 kg kurzer Arm



500 kg -
6.000 kg

STIRNRADFLASCHENZUG

HANDKETTENZUG

entwickelt zum Heben von Lasten und industriellen Anlagen

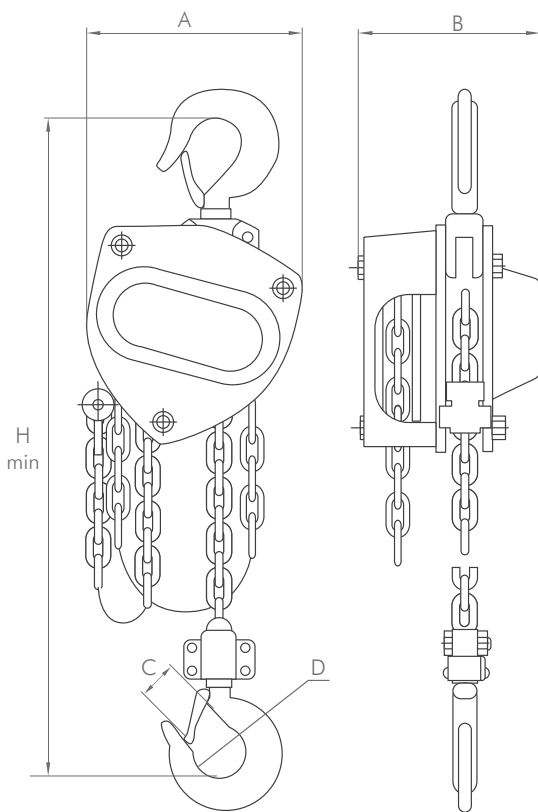

- ✓ entwickelt und gebaut für industrielle Anlagen
- ✓ standardmäßig ausgerüstet für 3 m Hubhöhe
- ✓ hochfeste galvanisch verzinkte Rundstahlkette nach EN 818-7 RT
- ✓ neues ergonomisches Design
- ✓ eingebaute Kugellager ermöglicht eine einfache Wartung
- ✓ drehbare, gelagerte Trag- und Lasthaken mit Hakensicherung

Unsere Stirnradflaschenzüge werden zum Heben von Lasten und industriellen Anlagen entwickelt. Das ergonomische Design und die eingebauten Kugellager ermöglichen das Arbeiten unter geringem Kraftaufwand.

Artikel-Nr.	Hubkraft in t	Hub in m	Anzahl der Kettenstränge	Hebeldruck bei Vollast N	Ketten- maß	Abmessungen in mm					Gewicht in kg	
						A	B	C	D	H		
Stirnradflaschenzug / Handkettenzug												
509.005-3000	0,5	3	1	240	5x15	148	132	23,0	35	345	11,0	
509.010-3000	1,0	3	1	250	6,3x19,1	172	151	26,0	40	376	12,5	
509.015-3000	1,5	3	1	265	7x21	196	173	29,5	45	442	17,8	
509.020-3000	2,0	3	1	335	8x24	210	175	34,0	50	470	19,5	
509.030-3000	3,0	3	2	290	7x21	230	176	37,5	55	565	29,0	
509.050-3000	5,0	3	2	360	10x30	280	189	41,0	65	688	41,3	



Handkettenzug
(509.005-3000)

LAUFKATZEN

EINSCHIENEN-ROLLKATZE

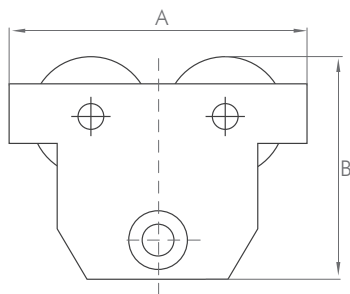

- ☑ kugelgelagerte Laufrollen
- ☑ mechanischer Vorschub
- ☑ schnelle und einfache Montage
- ☑ zuverlässig und robust

Der Bolzen dieser Rollkatze besitzt ein Feingewinde. So kann das Fahrwerk schnell und einfach der gewünschten Flanschbreite angepasst werden. Es sind keine Beilegscheiben erforderlich. Die Rollkatze eignet sich bestens für wechselnde Einsatzorte.

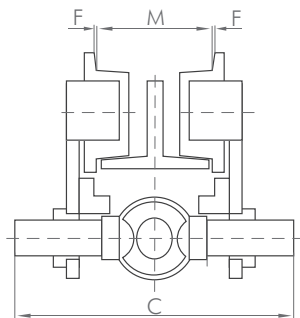

Artikel-Nr.	Tragkraft in t	min. Kurvenradius	Flanschbreite in mm		Abmessungen in mm				Gewicht in kg	
			min	max	A	B	C	F		
Einschienen-Rollkatze										
515.005-0050	0,5	0,9	50	220	225	176,5	292	-3	8	
515.010-0050	1,0	1,0	50	220	252	188,0	300	-3	11	
515.020-0066	2,0	1,2	66	220	300	226,0	310	-3	18	

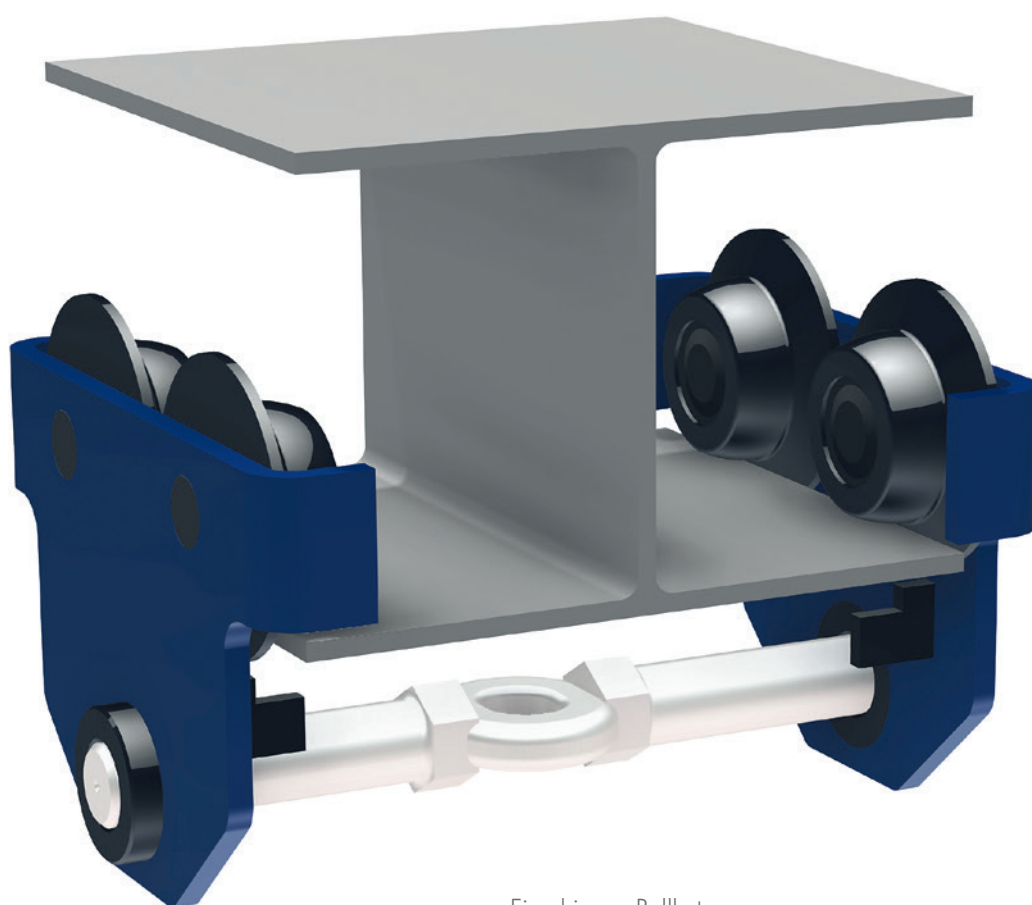

Einschienen-Rollkatze
(515.005-0050)

LAUFKATZEN

EINSCHIENEN-HASPELKATZE

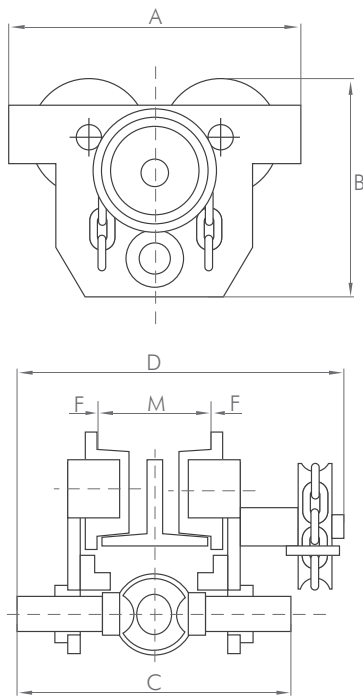

- ☑ kugelgelagerte Laufrollen
- ☑ mechanischer Vorschub
- ☑ schnelle und einfache Montage
- ☑ zuverlässig und robust
- ☑ 3 m Laufbahnhöhe

Der Bolzen dieses Haspelfahrwerkes besitzt ein Feingewinde. Das Fahrwerk kann schnell und einfach der gewünschten Flanschbreite angepasst werden. Es sind keine Beilegscheiben erforderlich. Das Haspelfahrwerk eignet sich bestens für wechselnde Einsatzorte.

Artikel-Nr.	Tragkraft in t	kleinster Kurven- radius	Flanschbreite M in mm		Abmessungen in mm					Gewicht in kg
			min	max	A	B	C	D	F	
Einschienen-Haspelkatze										
516.005-0050	0,5	0,9	50	220	225	173	292	292,5	-3	12
516.010-0050	1,0	1,0	50	220	252	188	300	302,5	-3	16
516.020-0066	2,0	1,2	66	220	300	226	310	319,5	-3	23

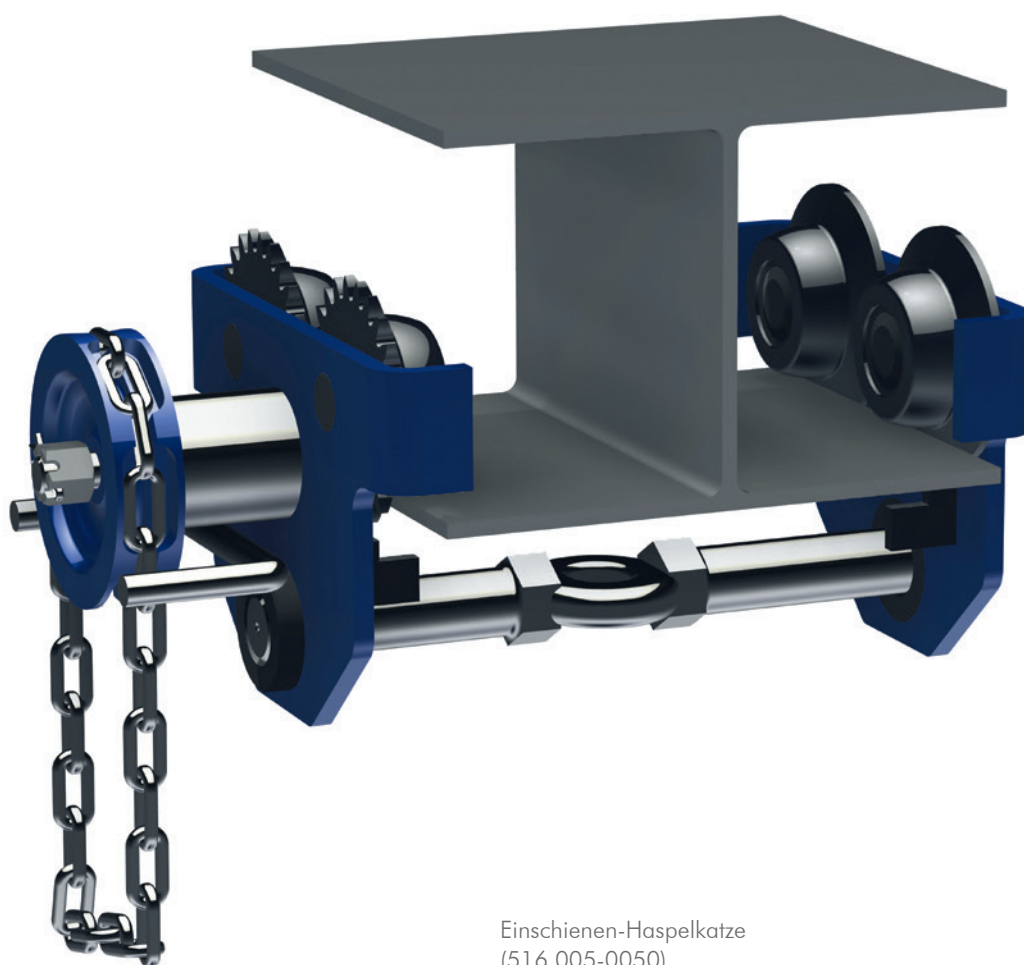

Einschienen-Haspelkatze
(516.005-0050)

LAUFKATZEN

TRÄGERKLEMME

- ✓ einstellbar
- ✓ selbsthemmende Spindel
- ✓ schnelle und einfache Montage
- ✓ zuverlässig und robust
- ✓ verchromter Griff
- ✓ entspricht der EU-Norm
- ✓ entspricht dem europäischen Sicherheitsstandard

Mit dieser Trägerklemme können Sie schnell und ohne Werkzeuge Anschlagpunkte für Hebezeuge, Umlenkrollen und vieles mehr erstellen. Unsere Trägerklemme ist außerordentlich robust und zuverlässig. Durch die Konstruktion gewährleisten wir eine einfache Befestigung sowie einen absolut sicheren Sitz der Klemme auf dem Träger.

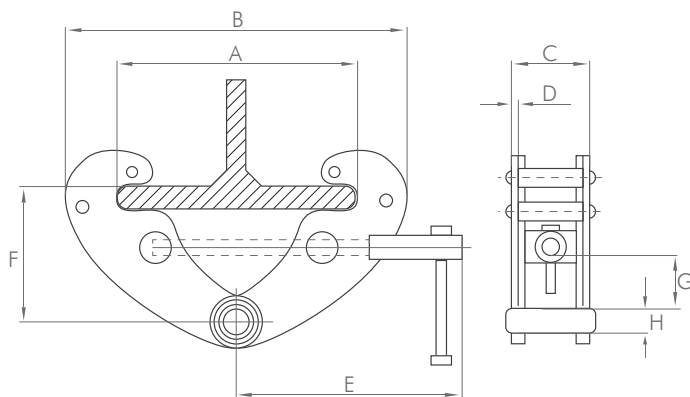

Artikel-Nr.	Tragkraft in kg	Flanschbreite in mm		Abmessungen in mm										Gewicht in kg
		min	max	A max	B min	B max	C	D	E	F min	F max	G min	H	
Trägerklemme														
575.010-0020	1	70	245	270	183	375	66	4	210	165	102	25	20	4,5
575.020-0022	2	70	245	270	183	375	74	6	210	165	102	25	20	5,0
575.030-0024	3	70	335	365	240	520	103	8	258	225	135	45	22	10,5

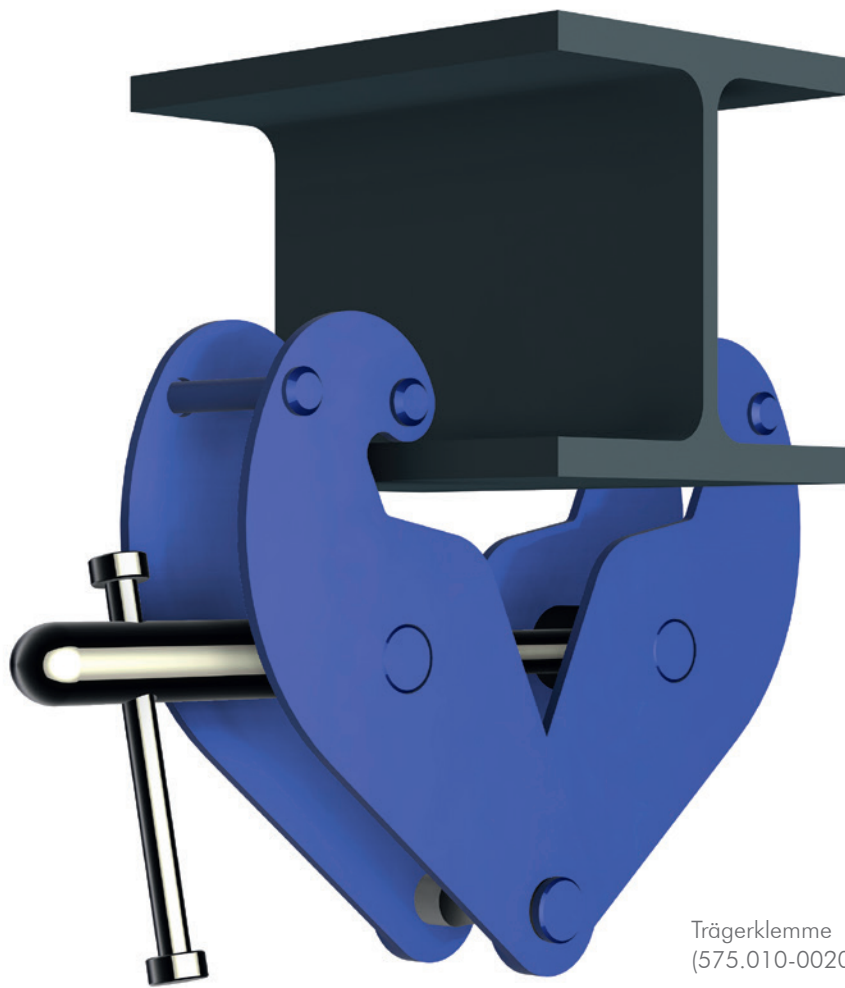

Trägerklemme
(575.010-0020)

SEILWINDEN

HUB- UND ZUGSEILWINDE

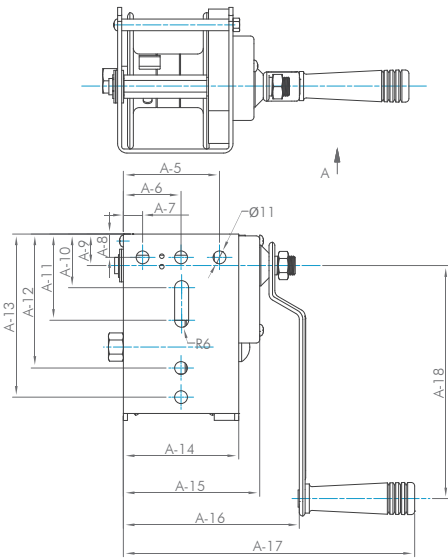

- ☑ selbstbremsend
- ☑ mit Reibungsbremse
- ☑ mit Handkurbel
- ☑ Ganzstahlgehäuse, verzinkt
- ☑ Schneckenrad mit Schutzblech
- ☑ Gurtband bis 25 mm breit
- ☑ Drahtseil
- ☑ TÜV geprüft

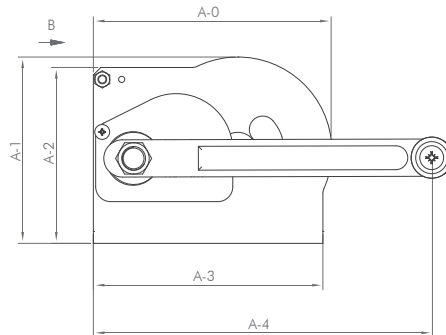

Artikelnummer	530.020-0003	530.030-0004	530.040-0006	530.060-0008	530.080-0012	
Hubkraft in kg o/u Seillage	80/190	190/340	240/500	270/650	490/900	
Zugkraft in kg o. Seillage	220	480	640	710	1290	
Trommel Ø in mm	30	40	50	60	76	
Trommelkapazität	3 x 8,0	4 x 10,0	5 x 12,0	6 x 19,0	7 x 12,0	
Abmessungen in mm	A-0	125	95	160	200	210
	A-1	95	95	125	170	170
	A-2	80	80	118	140	140
	A-3	125		154	177	200
	A-4	185	185	227,5	270	270
	A-5		65	82,5	82,5	95
	A-6		45	49,5	49,5	60
	A-7	17	23	16,5	16,5	22
	A-8	15	15	20	20	14/20
	A-9	28		27	25	25
	A-10		73	46	15	39
	A-11		77	74	40	80
	A-12	73	102	115	78	110
	A-13	80	112	140	117	185
	A-14	50	90	99	99	117
	A-15	68	110	117	117	130
	A-16	102	142	151	155	170
	A-17	200	245	250	250	270
A-18	160	160	200	245	245	
Gewicht in kg	2,2	2,7	3,7	5,5	7,4	



710 kg Zuglast



1290 kg Zuglast

SEILWINDEN

HUBWINDE - HEBEWINDE

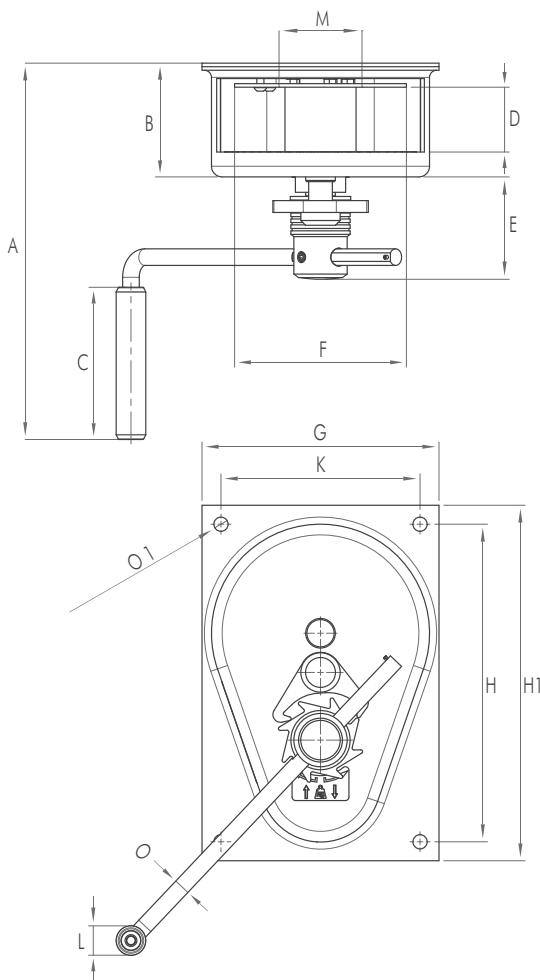

- ✓ Gehäuse grau/schwarz lackiert (RAL 7044 / 9005)
- ✓ robuste und sichere Hebewinde
- ✓ mit statischem Sicherheitsfaktor 4
- ✓ rechtwinklige Schneckensatzübertragung
- ✓ Schneckenrad mit Schutzblech
- ✓ Seilaustritt an Oberseite
- ✓ wartungsfreie Lager
- ✓ verstellbare Kurbel 250 / 325 mm mit ergonomischen Kunstgriff
- ✓ geräuscharme Lastdruckbremse mit Doppelsperrklinkensystem
- ✓ entspricht DIN 15020 und EN 13157

Artikel-Nr.	Abmessungen in mm														Gewicht in kg
	A	B	C	D	E	G	H	H1	K	F	L	M Ø	O	O1	
Hubwinde - Hebewinde 300 kg Tragfähigkeit															
533.030-0166.01	318	96	128,5	55	86	200	268	300	168	145	25	70	14	12	10
Hubwinde - Hebewinde 600 kg Tragfähigkeit															
533.060-0308.01	318	96	128,5	55	86	200	268	300	168	145	25	60	14	12	11



Hubwinde - Hebewinde
(532.030-0166.01)

SEILWINDEN

SCHNECKEN-WANDWINDE

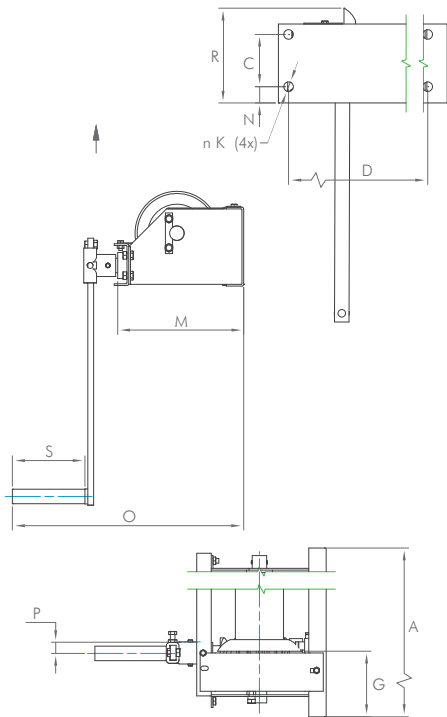

- ✓ mit Lastdruckbremse
- ✓ Handkurbel im Kurbelradius verstellbar
- ✓ Ganzstahlgehäuse
- ✓ Schneckenrad mit Schutzblech
- ✓ Konstruktion nach den neusten UW BGV D8 und DIN 15020
- ✓ wartungsfreie Lager

Die Schnecken-Wandwinde ist ab 2000 kg Zuglast mit 2 Hubgeschwindigkeiten ausgestattet.

Weitere Ausführungen:

- Seiltrommel mit Trennsteg
- verzinkt

Artikelnummer	540.025-0160.01	540.050-0190.1	540.100-0240.01	540.200-0312.01	540.300-0376.01	540.500-0437.01	
Zuglast in kg	250	500	1000	2000	3000	5000	
Trommelkapazität in m	59	77	42	46	52	40	
erforderlicher Draht Ø in mm	5	6	10	13	16	20	
Hub je Kurbelumdrehung in mm	17	20	13	12/6	11/6	ca. 12/4	
Abmessungen in mm	A	238	269	302	410	436	436
	B	145	160	195	310	365	425
	C	100	115	141	196	251	316
	D	192	223	254	360	386	386
	G	106	107	110	137	137	137
	H	102	131	160	176	204	200
	J	48	70	102	133	165	219
	K	14	14	17	25	25	25
	L	160	190	240	312	376	437
	M	191	221	266	383	443	495
	N	15	15	15	45	47	60
O	354	384	429				
P	280	325	350	380	380	380	
R	171	192	264	420	527	604	
S	130	130	130	220	220	220	
Gewicht in kg	13	16	29	60	78	117	



Schneckenwandwinde
(540.100-0240.01)

SEILWINDEN

HANDSEILWINDE

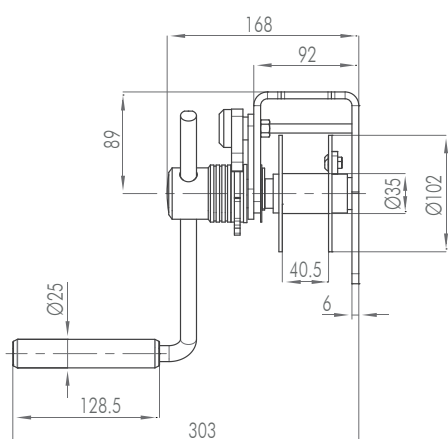

- ✓ leichte Stirnradwinde
- ✓ robust und sicher
- ✓ geräuscharme Lastdruckbremse mit Doppelsperrklinkensystem
- ✓ wartungsfreie Lager
- ✓ verstellbare Kurbel (250 - 280 mm)
- ✓ ergonomischer Kunststoff-Griff
- ✓ Kabelabgang links oder rechts

Die Handseilwinden bestehen aus lackiertem Stahl (RAL 7044). Sie sind sehr einfach zu montieren. Unsere Handseilwinde ist vielseitig einsetzbar und auch verzinkt lieferbar.

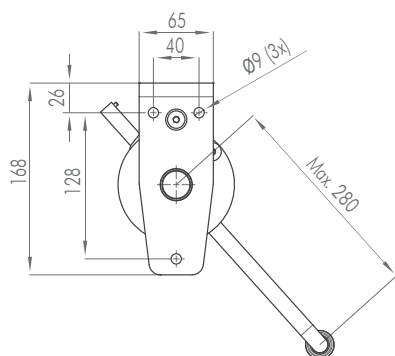

Artikel-Nr.	Tragfähigkeit		Kurbelkraft in der ersten Seillage	Seilweg je Kurbel- Umdrehung in der ersten Seillage	maximale Seilauf- nahme	Seil- durchmesser	Eigen- gewicht in kg
	erste Seillage	letzte Seillage					
Handseilwinde							
533.015-0068.01	150 kg	68 kg	11 daN	122 mm	13 m	4 mm	4



Handseilwinde
(533.015-0068.01)

SEILWINDEN

DREHKRAN MIT SEILWINDE

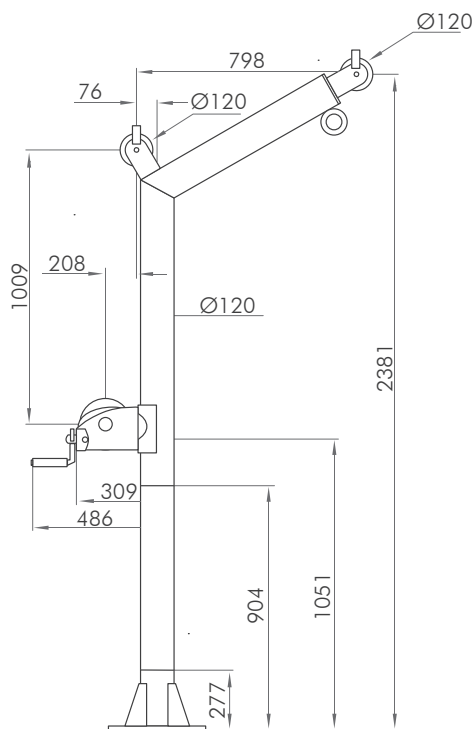

- ☑ Ausleger um 360° schwenkbar
- ☑ ausfahrbarer Ausleger
- ☑ vielseitig einsetzbar
- ☑ leichter Transport
- ☑ zerlegbar 3-teilig
- ☑ einfache Montage und Demontage mit Snap-On-System
- ☑ Material: Aluminium
- ☑ ausgerüstet mit einer Schneckenwandwinde

Unser transportabler Drehkran besteht aus Aluminium, die Schneckenwandwinde aus rostfreiem Stahl. Der Kran besitzt ein geringes Eigengewicht. Durch das Snap-On-System ist der Drehkran äußerst leicht auf- und abzubauen: es wird kein Werkzeug benötigt. Dieser Drehkran ist vielseitig einsetzbar, sein Ausleger ist von 250 mm bis auf 325 mm ausziehbar und um 360° schwenkbar.

Artikel-Nr.	Tragfähigkeit		Kurbelkraft in der ersten Seillage	Seilweg je Kurbel- Umdrehung in der ersten Seillage	maximale Seilauf- nahme	Seil- durchmesser	Eigen- gewicht in kg
	Ausleger eingezogen	Ausleger ausgezogen					
Transportabler Drehkran mit schwenkbarem Ausleger und Schneckenwandwinde							
532.030-0285.01	600 kg	285 kg	12 daN	21 mm	36 m	8 mm	60



Drehkran mit Seilwinde
(532.030-0285.01)

SEILZUG

SEILZUG

vielseitig als Hub- und Zugerät einsetzbar

- ✓ kompakte Bauart
- ✓ kurzes Hebelrohr
- ✓ robuste Stahlblechausführung
- ✓ Präzisionsmechanik
- ✓ kein störender Schaltgriff
- ✓ einfache Demontage
- ✓ Anschlagbolzen mit spezieller Drehsicherung

Ein vielseitig verwendbares Hub- und Zugerät für unbegrenzte Seillänge. Spezielle Klemm-Backen halten die Last in jeder Höhe sicher fest und ermöglichen ruckfreies Heben und Senken. Aufgrund seines geringen Eigengewichtes ist der Seilzug tragbar und kann daher an jedem gewünschten Ort eingesetzt werden. Komplett mit Seil, Haken und Haspel.

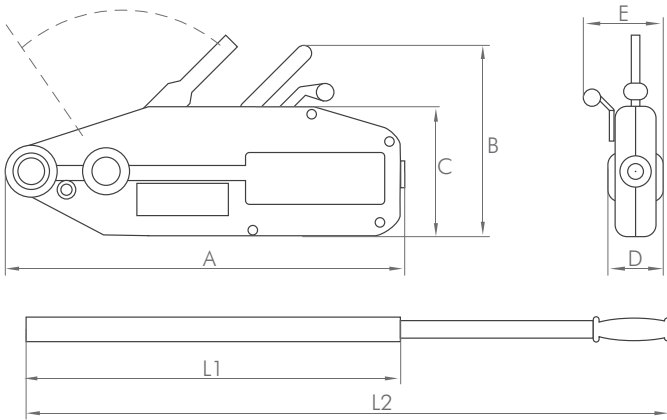

Artikel-Nr.	Hubkraft in t	Seillänge in m	Zugseil \varnothing (Spezialseil)	Kraftaufwand in N	Abmessungen in mm					Gewicht in kg
					A	B	C	D	E	
Seilzug										
520.080-0430	0,8	20	8,3	341	426	235	168	60	64	14
520.160-0545	1,6	20	11,0	400	545	284	190	72	97	26
520.320-1663	3,2	10	16,0	438	660	325	230	91	116	38
520.320-2663	3,2	20	16,0	438	660	325	230	91	116	48



Seilzug
(520.080-0430)

BRECHSTANGEN

ROLLBRECHSTANGEN

mit Eisen- oder mit Gummirollen erhältlich

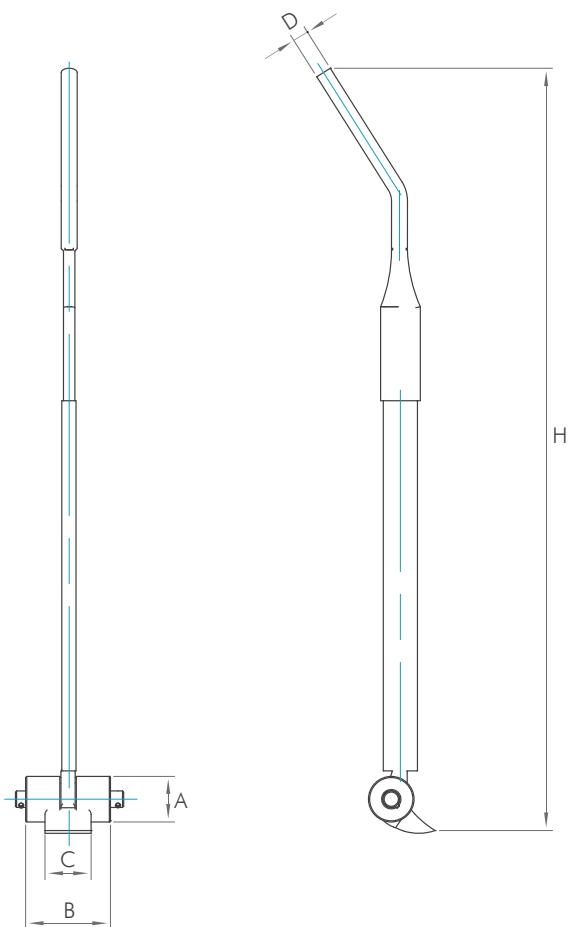

- ✓ Hubkraft 3 t
- ✓ mit Eisenrollen
- ✓ mit Gummirollen
- ✓ geschmiedet
- ✓ lackiert

Unsere Rollbrechstangen sind mit einem langem Hebel ausgestattet. So können Sie ganz leicht schwere Lasten bis 3000 kg mit geringem Kraftaufwand anheben, um beispielsweise Hydrauliken, Hebegeräte oder Rollfahrwerke darunter zu schieben.

Artikel-Nr.	Hubkraft in t	Abmessungen in mm					Gewicht in kg
		A	B	C	D	H	
Rollbrechstange mit Eisenrollen							
560.030-1600	3	80	149	81	28	1600	14
Rollbrechstange mit Gummirollen							
561.030-1600	3	80	149	81	28	1600	14

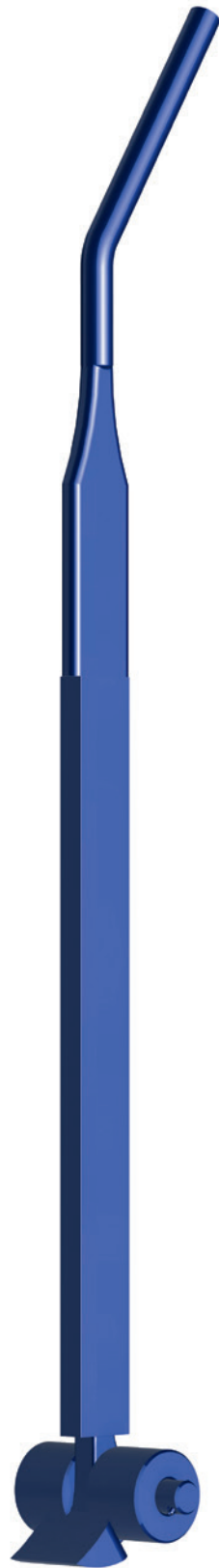

Rollbrechstange
(560.030-1600)

BRECHSTANGEN

... mit gerader Schneide und Spitze

- ✓ Material: Rundstahl Ø 30 mm
- ✓ geschmiedet
- ✓ wetterfest
- ✓ sehr robuste Ausführung mit angeschmiedeter Spitze
- ✓ für universelle Einsatzzwecke

Unsere Brechstangen mit gerader Schneide und Spitze sind mit einem langen Hebel ausgestattet, was das Arbeiten um ein Vielfaches erleichtert.

Artikel-Nr.	Länge in mm	Durchmesser in mm	Gewicht in kg
Rollbrechstange mit gerader Schneide und Spitze			
564.100-0030	1000	30	5
564.150-0030	1500	30	8
564.200-0030	2000	30	11

... mit aufgebogener Schneide und Spitze

- ✓ Material: Rundstahl Ø 30 mm
- ✓ wetterfest
- ✓ sehr robuste Ausführung mit angeschmiedeter Spitze
- ✓ für universelle Einsatzzwecke

Unsere Brechstangen mit aufgebogener Schneide und Spitze sind mit einem langen Hebel ausgestattet, was das Arbeiten um ein Vielfaches erleichtert.

Artikel-Nr.	Länge in mm	Durchmesser in mm	Gewicht in kg
Rollbrechstange mit aufgebogener Schneide und Spitze			
565.100-0030	1000	30	5
565.150-0030	1500	30	8
565.200-0030	2000	30	11



... mit Klaue und Spitze

- ✓ Material: Rundstahl Ø 30 mm
- ✓ wetterfest
- ✓ sehr robuste Ausführung mit angeschmiedeter Spitze
- ✓ für universelle Einsatzzwecke

Unsere Brechstangen mit Klaue und Spitze sind mit einem langen Hebel ausgestattet, was das Arbeiten um ein Vielfaches erleichtert.

Artikel-Nr.	Länge in mm	Durchmesser in mm	Gewicht in kg
Rollbrechstange mit Klaue und Spitze			
566.100-0030	1000	30	5
566.150-0030	1500	30	8
566.200-0030	2000	30	11

WEITERE AUSFÜHRUNGEN AUF ANFRAGE!



... Rinnenmeißel

- ✓ Material: geschmiedeter Rundstahl Ø 20 mm
- ✓ wetterfest
- ✓ sehr widerstandsfähige Schneide
- ✓ für universelle Einsatzzwecke

Unsere Rinnenmeißel sind geschmiedet und speziell für den Einsatz in Gießereien konzipiert.

Artikel-Nr.	Länge in mm	Durchmesser in mm	Gewicht in kg
Rinnenmeißel			
568.900-0020.01	880	20	5

SICHERHEITSKURBELN

MIT GARANTIRTER SICHERHEIT



Sicherheitskurbel (Siku)

- ☑ integrierte Lastdruckbremse
- ☑ Doppelsperrklinke mit Feder
- ☑ Kunststoff oder Messing-Bremsbeläge
- ☑ lackiert oder verzinkte Ausführung
- ☑ 14 mm oder 17mm Vierkant
- ☑ 250 mm Kurbelarm für 1,5 - 5 t Winden
- ☑ Nennlast: 70 Nm
- ☑ 300 mm Kurbelarm für 10 t Winden
- ☑ Nennlast 168 Nm

Die Sicherheitskurbel mit Sperrad hält, zusammen mit der Doppelsperrklinke, die Last in jeder Höhe fest. Die Last kann nur in einer Drehrichtung – dem Uhrzeigersinn – gehalten werden. Sie entspricht den berufsgenossenschaftlichen Vorschriften. Es können zwei verschiedene Bremsbeläge gewählt werden: Kunststoff (Standard) für den Einsatz unter witterungsgeschützten Bedingungen, Messing für den ständigen Einsatz draußen und wenn sehr schwere Lasten bewegt werden müssen.



Sicherheits-Ratschenkurbel (Raku)

- ☑ integrierte Lastdruckbremse
- ☑ Doppelsperrklinke mit Feder
- ☑ Kunststoff oder Messing-Bremsbeläge
- ☑ lackiert oder verzinkte Ausführung
- ☑ 14 mm oder 17mm Vierkant
- ☑ 250 mm Kurbelarm für 1,5 - 5 t Winden
- ☑ Nennlast: 70 Nm
- ☑ 300 mm Kurbelarm für 10 t Winden
- ☑ Nennlast 168 Nm

Die Sicherheits-Ratschenkurbel wird bei Arbeiten auf engstem Raum eingesetzt, weil der Kurbelarm nicht um 360° gedreht werden muss, sondern durch Auf- und Abwärtsbewegung der Kurbel die Last gehoben und gesenkt werden kann. Das Heben und Senken wird durch Umlegen eines Hebels am Kurbelarm eingestellt.

Druckrollen-Ratschensicherheitskurbel (DRK)

- ✓ Last wird in beiden Drehrichtungen gehalten
- ✓ unempfindlich gegenüber stoßartigem Belastungswechsel
- ✓ Höchstmaß an Sicherheit
- ✓ für hohe Beanspruchung
- ✓ kompakte und geschlossene Bauweise
- ✓ geringer Wartungsaufwand
- ✓ 14 mm oder 17 mm Vierkant
- ✓ lackiert oder in verzinkter Ausführung
- ✓ 250 mm Kurbelarm für 1,5 - 5 t Winden
- ✓ Nennlast : 70 Nm

Die Druckrollen-Ratschensicherheitskurbel wird beim Arbeiten auf engstem Raum eingesetzt, weil der Kurbelarm nicht um 360 ° gedreht werden muss, sondern durch rein ziehende oder drückende Bewegung anzutreiben ist.



Druckrollen-Sicherheitskurbel (DSK)

- ✓ Last wird in beiden Drehrichtungen gehalten, wenn schlagartiger Belastungswechsel auftritt
- ✓ Höchstmaß an Sicherheit
- ✓ für hohe Beanspruchung
- ✓ kompakte und geschlossene Bauweise
- ✓ geringer Wartungsaufwand
- ✓ 14 mm oder 17 mm Vierkant
- ✓ lackiert oder in verzinkter Ausführung
- ✓ 250 mm Kurbelarm für 1,5 - 5 t Winden
- ✓ Nennlast : 70 Nm

In allen Bereichen der Technik, wo es gilt, ein unbeabsichtigtes Rücklaufen einer Last sicher zu vermeiden, werden Rücklaufsicherungen und Arretierungen eingesetzt. Zum Beispiel in Form einer Sicherheitskurbel. Die Druckrollen-Sicherheitskurbel setzt auf allen Gebieten neue Maßstäbe, denn sie basiert auf einem einzigartigen, neuentwickelten Sperrmechanismus. Für den Anwender bedeutet dies noch mehr Sicherheit und Bedienungskomfort, für den Konstrukteur mehr Einsatzmöglichkeiten.



SICHERHEITSKURBELN

SICHERHEITSKURBELKÖPFE

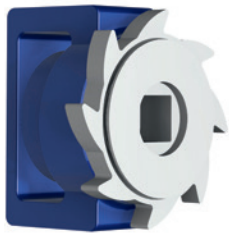

Sicherheitskurbelkopf

- ✓ integrierte Lastdruckbremse
- ✓ Doppelsperrklinke mit Feder
- ✓ Messing-Bremsbeläge
- ✓ Nennlast: 70 Nm bei 1,5 - 5 t
- ✓ Nennlast: 168 Nm bei 10 t
- ✓ Adaptierung mit Steckachse
- ✓ lackiert oder in verzinkter Ausführung
- ✓ 14 mm oder 17 mm Vierkant

Der Sicherheitskurbelkopf mit Sperrad hält, zusammen mit der Doppelsperrklinke, die Last in jeder Höhe fest. Die Last kann nur in einer Drehrichtung – dem Uhrzeigersinn – gehalten werden. Sonderausführung für abnehmbare Handkurbel und nach Wunsch auch mit Verlängerung.



Druckrollen-Sicherheitskurbelkopf

- ✓ Last wird in beide Drehrichtungen gehalten
- ✓ wenn schlagartiger Belastungswechsel auftritt
- ✓ Höchstmaß an Sicherheit
- ✓ für hohe Beanspruchung
- ✓ kompakte und geschlossene Bauweise
- ✓ geringer Wartungsaufwand
- ✓ 14 mm oder 17 mm Vierkant
- ✓ lackiert oder verzinkt

Der Druckrollen-Ratschensicherheitskurbelkopf wird beim Arbeiten auf engstem Raum eingesetzt, weil der Kurbelarm nicht um 360° gedreht werden muss, sondern durch rein ziehende oder drückende Bewegung anzutreiben ist. Sonderausführung für abnehmbare Handkurbel und auf Wunsch mit Verlängerung.

FRÄSER

FRÄSER IN SONDERAUSFÜHRUNGEN

- ✓ Hersteller von Metallkreissägen
- ✓ Hersteller von Metallbandsägen
- ✓ Hersteller von Stichsägen für Metall und Holz
- ✓ Hersteller von Lochkreissägen
- ✓ Hersteller von Metallmaschinensägeblättern
- ✓ Hersteller von Metallhandsägeblättern
- ✓ Hersteller von medizinischen Instrumenten
- ✓ Hersteller der gesamten Werkzeugindustrie

Die Fräser werden ausschließlich im eigenen Betrieb unter Verwendung von hochwertigen Stählen:

- 1.3245
- 1.3243
- 1.3343
- ASP 2013
- ASP 23S
- ASP 2013
- ASP 30S

hergestellt und garantieren höchste Präzision.

Selbstverständlich fertigen wir speziell für Sie Sonderanfertigungen an. Schreiben Sie uns eine E-Mail oder rufen Sie uns an.

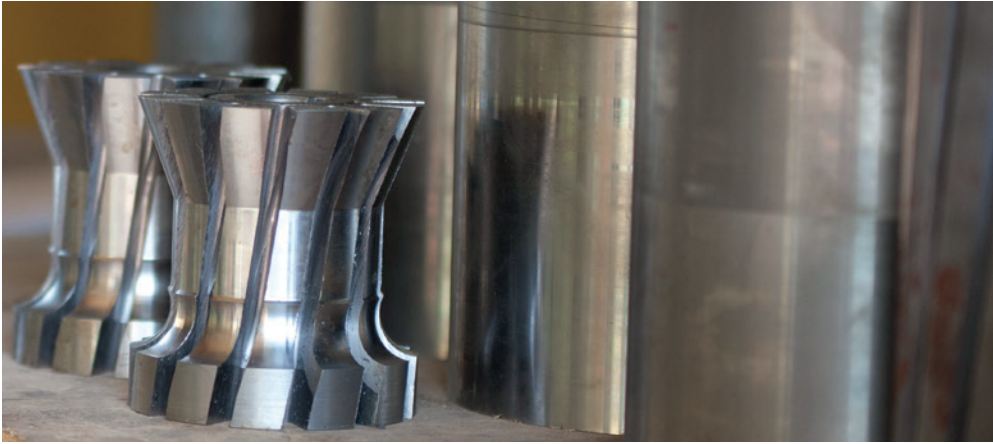
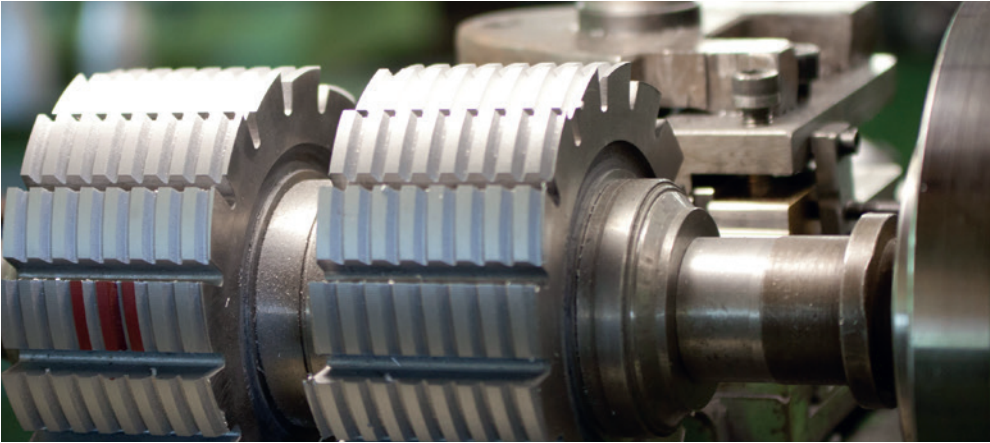

INDEX

- A**
Aufsatzschlüssel 47
- B**
Bauwagenwinde 24
Breachstange 70, 72
- C**
Containerwinde 34
Containerzahnstangenwinde 36
- D**
Drehkran mit Seilwinde 66
DRK 75
Druckrollen-Ratschensicherheitskurbel 75
Druckrollen-Sicherheitskurbel 75
Druckrollen-Sicherheitskurbelkopf 76
DSK 75
- E**
Einschienen-Haspelkatze 54
Einschienen-Rollkatze 52
- F**
Förderbandwinde 38
Fräser 78
- G**
Geschichte 6
Gleishebwinde 40
- H**
Handkettenzug 50
Handseilwinde 64
Hebelzug 48
Hebwinde 60
Hub- und Zugseilwinde 58
Hubwinde 60
- K**
Kabeltrommelwinde 20
Karosserie-Hebebock 22
- L**
Laufkatzen 52
Leistungen 8
- N**
nachhaltiges Handeln 6
- Q**
Qualitätsanspruch 6
- R**
Raku 74
Rollbrechstange 70
- S**
Schienentragezange 44
Schleusenwinde mit Fußwinkel 30
Schleusenwinde mit Rückblech 32
Schneckengetriebe 28
Schnecken-Wandwinde 62
Schwellentragezange 45
Seilwinden 58, 60, 62, 64, 66
Seilzug 68
Sicherheitskurbelköpfe 76
Sicherheitskurbeln 74
Sicherheits-Ratschenkurbel 74
Siku 74
Spurregulierwinde 42
Stahlwinde 10
Stahlwinde mit extra tiefer Klaue 16, 18
Stahlwindengetriebe 34
Stahlwinde, verkürzte Bauhöhe 12
Stahlwinde mit verstellbarer Klaue 14
Stahlwinden 10, 12, 14, 16, 18, 20, 22, 24
Stirnradflaschenzug 50
- T**
Trägerklemme 56
- U**
Unternehmen 6
- W**
Wandwinde 26
Weichenmontiereisen 46
- Z**
Zahnstangenheber 18
Zahnstangenwinde 26
Zahnstangenwinde mit Schneckengetriebe 28

AGBS

I. GELTUNG DER BESTIMMUNGEN

- (1) Unsere Leistungen, Lieferungen und Angebote erfolgen ausschließlich auf Grund dieser Geschäftsbedingungen. Unsere Bedingungen gelten in ihrer jeweils aktuellsten Fassung auch für alle künftigen Geschäftsbeziehungen, auch wenn sie nicht nochmals ausdrücklich bei Abschluss vereinbart oder erwähnt werden. Unsere Bedingungen gelten spätestens mit der Annahme der Lieferung oder Leistung als angenommen.
- (2) Wir widersprechen Gegenbestätigungen, Gegenangeboten oder sonstigen Bezugnahmen des Käufers unter Hinweis auf seine eigenen Geschäfts- bzw. Einkaufsbedingungen ausdrücklich. Abweichende Bedingungen des Käufers haben für uns nur Gültigkeit, wenn sie von uns schriftlich bestätigt worden sind.
- (3) Alle Vereinbarungen, die zwischen uns und dem Käufer getroffen werden, sind schriftlich niederzulegen. Ansprüche aus geschlossenen Verträgen mit uns dürfen nur mit unserer ausdrücklichen Zustimmung abgetreten werden.

II. ANGEBOT UND VERTRAGSABSCHLUSS

- (1) Alle unsere Angebote sind freibleibend und unverbindlich. Annahmeerklärungen, Ergänzungen, Änderungen, mündliche Vereinbarungen und sämtliche Bestellungen bedürfen um rechtswirksam zu werden unserer schriftlichen Bestätigung. Unsere Bestätigung ist für den Vertragsinhalt maßgebend. Wird ein (fern-) mündlich geschlossener Vertrag von uns nicht schriftlich bestätigt, gilt unsere erteilte Rechnung als Bestätigung.
- (2) Alle technischen Angaben oder sonstige Leistungsdaten sowie Abbildungen und (technische) Zeichnungen in unserem Katalog sind nur verbindlich, wenn dies ausdrücklich schriftlich vereinbart wird.

III. PREISE

- (1) Soweit nicht anders vereinbart sind alle von uns genannten Preise unverbindlich in EURO ohne die jeweils gesetzliche Umsatzsteuer. Maßgeblich sind die in der Auftragsbestätigung genannten Preise zuzüglich der jeweiligen gesetzlichen Umsatzsteuer, wobei wir uns vorbehalten, die am Tage der Lieferung gültigen Preise zu berechnen. Zusätzliche Leistungen werden gesondert berechnet.
- (2) Bis zu einem Warenwert von EURO 300,00 ohne Umsatzsteuer berechnen wir einen Versandkostenanteil. Ab einem Warenwert über EURO 300,00 ohne Umsatzsteuer erfolgt die Lieferung frei Haus innerhalb von Deutschland, in Niederlande und Belgien ab EURO 600,00 Frei Haus, sonstiges Ausland ab Werk.

IV. LIEFERZEIT

- (1) Unser Lieferung erfolgt innerhalb der Kalenderwoche, für welche sie schriftlich bestätigt wurde; nicht schriftlich bestätigte Angaben sind unverbindlich.
- (2) Liefer- und Leistungsverzögerungen auf Grund höherer Gewalt oder von Ereignissen, die uns die Lieferung nicht nur vorübergehend wesentlich erschweren oder unmöglich machen – hierzu gehören insbesondere Streik, Aussperrung, behördliche Anordnungen, andere unverschuldete Verzögerungen in der Fertigstellung von Lieferteilen, Betriebsstörungen, Verzögerungen in der Anlieferung wesentlicher Teile und Rohstoffe, usw. - auch wenn sie bei unseren Lieferanten oder deren Unterpierlieferanten eintreten, haben wir auch bei verbindlich vereinbarten Fristen und Terminen nicht zu vertreten. Dies gilt auch bei Eintritt während eines bereits bestehenden Verzuges. Derartige Verzögerungen berechtigen uns, die Lieferung um die Dauer der Behinderung zuzüglich angemessener Anlaufzeit hinauszuschieben oder wegen des noch nicht erfüllten Teils ganz oder teilweise vom Vertrag zurückzutreten. Schadenersatzansprüche kann der Käufer aus einer Verlängerung der Lieferzeit nicht herleiten.
- (3) Nachträglich vom Käufer gewünschte Änderungen unterbrechen die bestätigte Lieferzeit mit der Folge, dass deren Lauf nach Einigung über die gewünschte Änderung neu beginnt. Verzugsentschädigungen werden nicht gewährt.
- (4) Wird der Warenversand aus Gründen verzögert, die wir nicht zu vertreten haben, berechnen wir dem Käufer nach Anzeige der Versandbereitschaft die durch die Lagerung entstandenen Kosten – bei Lagerung im Werk des Lieferers mindestens ½ des auf die eingelagerten Teile entfallenden Rechnungsbetrags – für jeden Monat. Wir behalten uns das Recht vor, die Ware auch außerhalb unserer Werke zu lagern.
- (5) Der Käufer ist verpflichtet, angelieferte Ware auch bei Vorliegen unwesentlicher Mängel anzunehmen. Wir sind zudem zu Teilleistungen berechtigt, soweit diese für den Käufer von Interesse sind. Wir sind nur zur Einhaltung der Liefer- und Leistungsverpflichtungen gehalten, wenn der Käufer rechtzeitig und ordnungsgemäß die ihm obliegenden Verpflichtungen erfüllt (hat).
- (6) Bei Annahmeverzug des Käufers sind wir berechtigt, Ersatz des entstehenden Schadens zu verlangen; mit Eintritt des Annahmeverzuges geht die Gefahr des zufälligen Untergangs und der zufälligen Verschlechterung auf den Käufer über.

V. GEFÄHRÜBERGANG

- (1) Die Gefahr geht auf den Käufer über, sobald die Sendung an den Transporteur übergeben worden ist oder zum Zwecke der Versendung unser Werk verlassen hat. Dies gilt auch bei frachtfreier Lieferung und unabhängig vom Transportmittel. Eine Transportversicherung erfolgt nur auf ausdrückliche Anweisung und auf Kosten des Käufers. Bei Versandverzögerungen auf Wunsch des Käufers geht die Gefahr bereits mit Meldung der Versandbereitschaft über.
- (2) Abweichungen vom Versandschein oder der Rechnung sind unverzüglich nach Wareneingang schriftlich anzuzeigen.

VI. ZAHLUNGSBEDINGUNGEN

- (1) Soweit nicht anders vereinbart, sind unsere Rechnungen auch für Teillieferungen 30 Tage nach Rechnungsstellung ohne Abzug frei Zahlstelle zahlbar.
- (2) Bei Zahlungen innerhalb von 14 Tagen nach Rechnungsstellung gewähren wir 3 % Skonto.
- (3) Wechsel oder Schecks nehmen wir nur auf Grund besonderer Vereinbarungen und nur zahlungshalber an. Diskont- und Wechselspesen gehen zu Lasten des Käufers und sind sofort fällig. Zahlungen gelten nur dann als erfolgt, wenn wir über den Betrag verfügen können.
- (4) Wir sind trotz anders lautender Bestimmungen des Käufers berechtigt, Zahlungen zunächst auf dessen ältere Schulden anzurechnen. Wir informieren den Käufer über die Art der erfolgten Berechnung. Sind bereits Kosten und Zinsen entstanden, sind wir berechtigt, die Zahlung zunächst auf die Kosten, dann auf die Zinsen und zuletzt auf die Hauptforderung anzurechnen.
- (5) Gerät der Käufer in Verzug oder werden Zahlungen gestundet, sind wir berechtigt, von dem betreffenden Zeitpunkt ab Zinsen in Höhe von 8 % über dem jeweiligen Basiszinssatz als pauschalen Schadenersatz zu erheben. Wir behalten uns ausdrücklich vor, einen höheren Schaden nachzuweisen und geltend zu machen.
- (6) Der Käufer ist zur Aufrechnung, Zurückbehaltung oder Minderung nicht berechtigt, auch wenn Mängelrügen oder Gegenansprüche geltend gemacht werden, es sei denn, die Gegenansprüche sind unstreitig oder rechtskräftig festgestellt.

VII. EIGENTUMSVORBEHALT

- (1) die gelieferte Ware bleibt unser Eigentum bis zur Erfüllung aller Forderungen (einschl. aller Saldoforderungen aus Kontokorrent), die uns aus jedem Rechtsgrund gegen den Käufer jetzt oder künftig zustehen. Wir geben Sicherheiten auf Verlangen nach unserer Wahl frei, wenn ihr Wert die Forderungen dauerhaft um mehr als 20 % übersteigt.
- (2) Verarbeitung oder Veränderung der Ware erfolgen stets für uns als Hersteller, wobei hieraus eine Verpflichtung für uns nicht entsteht. Soweit das (Mit-) Eigentum des Käufers durch Verbindung erlischt, wird bereits jetzt vereinbart, das dessen (Mit-) Eigentum an der einheitlichen Sache wertanteilmäßig (Rechnungswert) auf uns übergeht. Der Käufer ist zur sorgfälligen und unentgeltlichen Verwahrung des (Mit-) Eigentums verpflichtet. Im Folgenden wird die Ware, an der uns (Mit-) Eigentum zusteht, als Vorbehaltsware bezeichnet.
- (3) Der Käufer ist berechtigt, die Vorbehaltsware im ordnungsgemäßen Geschäftsverkehr zu verarbeiten und zu veräußern, solange er nicht im Verzug ist. Verpfändungen und Sicherungsübereignungen sind unzulässig. Die aus dem Weiterverkauf oder aus einem sonstigen Rechtsgrund bezüglich der Vorverkaufsware entstehenden Forderungen tritt der Käufer bereits jetzt sicherungshalber in vollem Umfang an uns ab. Auf Verlangen teilt uns der Käufer alle insoweit erforderlichen Daten zur Realisierung unserer Rechte mit. Wir ermächtigen den Käufer, die an uns abgetretenen Forderungen für seine Rechnung im eigenen Namen einzuziehen. Kommt der Käufer seinen Zahlungsverpflichtungen nicht ordnungsgemäß nach, können wir die Einziehungsermächtigung widerrufen.
- (4) Der Käufer wird bei allen Zugriffen Dritter auf die Vorbehaltsware diese auf unser Eigentum hinweisen und uns unverzüglich benachrichtigen, damit wir unsere Eigentumsrechte durchsetzen können. Sollen in diesem Zusammenhang gerichtliche oder außergerichtliche Kosten entstehen, die uns der Dritte nicht erstatten kann, haftet der Käufer hierfür.
- (5) Wir sind bei vertragswidrigem Verhalten des Käufers, insbesondere bei Zahlungsverzug berechtigt, vom Vertrag zurückzutreten und die Vorbehaltsware herauszufordern.

VIII. MÄNGELHAFTUNG

- (1) Wir leisten eine Garantie von 24 Monaten ab Liefertag für die Freiheit unserer Produkte von Fabrikations- und Materialmängeln. Grundsätzlich obliegt der Nachweis, dass vorgenannte Mängel vorliegen, dem Käufer.
- (2) Mängel sind uns unverzüglich, spätestens jedoch innerhalb einer Woche nach Wareneingang schriftlich anzuzeigen. Mängel, die innerhalb der Frist auch bei sorgfälliger Prüfung nicht zu erkennen sind, sind uns unverzüglich nach Entdeckung schriftlich mitzuteilen.
- (3) Werden unsere Bedienungs- und Wartungsanweisungen nicht befolgt, werden Änderungen an unseren Produkten vorgenommen, Teile ausgewechselt oder sonstige Materialien verwendet, die nicht unseren Vorgaben entsprechen, entfallen Ansprüche wegen Produktmängeln, es sei denn, der Käufer widerlegt unsere substantiierte Behauptung, dass vorgenannte Umstände den Mangel herbeigeführt haben. Ebenso wird keine Haftung für Schäden infolge natürlicher Abnutzung oder unsachgemäße Beanspruchung unserer Hebezeuge und anderer Produkte von uns übernommen.
- (4) Nach Mitteilung eines Mangels ist die Ware nach unserer Wahl und auf unsere Kosten entweder
 - (a) an uns zur Reparatur zu senden oder
 - (b) zur Vornahme der Reparatur vor Ort bereit zu halten.Wir behalten uns statt der Reparatur eine Ersatzlieferung vor; bei Ersatz ist vom Käufer ein angemessenes Nutzungsentgelt für die bis zum Austausch erfolgte Nutzung zu leisten. Entsprechen wir der Bitte des Käufers, eine Reparatur an einem vom Käufer genannten Ort vorzunehmen, erfolgt nur eine Berechnung der Arbeitszeit und Reisekosten.
- (5) Ansprüche wegen Mängel gegen uns sind nicht abtretbar.

IX. KONSTRUKTIONSÄNDERUNGEN

Wir behalten uns das Recht vor, jederzeit Konstruktionsänderungen vorzunehmen, die dem technischen Fortschritt entsprechen; wir sind jedoch nicht verpflichtet, derartige Änderungen an bereits bestellten oder ausgelieferten Produkten vorzunehmen.

X. SONDERANFERTIGUNGEN

Sonderanfertigungen, die wir nach den technischen Vorgaben des Käufers und/oder nach dessen Konstruktionszeichnungen oder aufgrund von uns nach den (technischen) Vorgaben des Käufers erstellen und von diesem sodann genehmigten Konstruktionszeichnungen herstellen, sind von Rücknahme und Umtausch ausgeschlossen.

Ziffer VIII. dieser Bedingungen bleibt im Übrigen nach Maßgabe der nachfolgenden Regelung unberührt: Unsere Haftung für einen Mangel der Sonderanfertigung ist zudem ausgeschlossen, soweit dieser Mangel auf fehlerhaften (technischen) Vorgaben des Käufers, seinen fehlerhaften Konstruktionszeichnungen oder fehlerhaften Vorgaben des Käufers für die uns auftragsgemäß erstellen und vom Käufer genehmigten Konstruktionszeichnungen beruht.

XI. HAFTUNG

- (1) Unabhängig von der Art der Pflichtverletzung sind Schadenersatzansprüche gegen uns ausgeschlossen, soweit nicht vorsätzliches oder grob fahrlässiges Handeln vorliegt.
- (2) bei Verletzung wesentlicher Vertragspflichten haften wir jedoch nur bis zur Höhe des vorhersehbaren Schadens. Ansprüche auf entgangenen Gewinn, ersparte Aufwendungen, aus Schadenersatzansprüchen Dritter sowie auf sonstige mittelbare und Folgeschäden können nicht verlangt werden.
- (3) Ansprüche, die durch ein arglistiges Verhalten unsererseits entstanden sind, sowie eine Haftung für garantierte Beschaffenheitsmerkmale oder für Ansprüche nach dem Produkthaftungsgesetz sowie Schäden aus der Verletzung des Lebens, des Körpers oder der Gesundheit, unterliegen nicht den vorgenannten Beschränkungen und Haftungsausschlüssen.
- (4) Soweit unsere Haftung ausgeschlossen oder beschränkt ist, gilt dies auch für unsere Angestellten, Arbeitnehmer, Vertreter und Erfüllungsgehilfen.

XII. DATENSCHUTZ

Unter Bezugnahme auf das Datenschutzgesetz weisen wir darauf hin, dass alle kunden- und lieferbezogenen Daten von uns gespeichert werden.

XIII. ANWENDBARES RECHT, ERFÜLLUNGSORT, GERICHTSSTAND

- (1) Für diese Geschäftsbedingungen und die gesamte Rechtsbeziehung zwischen uns und dem Käufer gilt das Recht der Bundesrepublik Deutschland. Die Bestimmungen des UN-Kaufrechts finden keine Anwendung.
- (2) Erfüllungsort für Lieferung und Zahlung ist Remscheid.
- (3) Soweit der Käufer Kaufmann, juristische Person des öffentlichen Rechts oder öffentlich-rechtliches Sondervermögen ist, sind Remscheid ausschließlicher Gerichtsstand für alle Streitigkeiten, die sich unmittelbar oder mittelbar aus dem Vertragsverhältnis ergeben, § 38 Zivilprozessordnung gilt vorrangig.
- (4) Sollte eine Bestimmung in diesen Geschäftsbedingungen oder eine Bestimmung im Rahmen sonstiger Vereinbarungen unwirksam sein oder werden, so wird hiervon die Wirksamkeit aller sonstigen Bestimmungen und Vereinbarungen nicht berührt.



BÖCKER

IMPRESSUM

Carl & Gustav BÖCKER GmbH & Co. KG
Ueberfelder Straße 11
42855 Remscheid

Telefon +49 (0)2191 576001
Telefax +49 (0)2191 5760020

E-Mail info@boecker-hebezeuge.com
Internet www.boecker-hebezeuge.com

Alle Rechte, insbesondere das Recht der Vervielfältigung und Verbreitung ist der Carl & Gustav BÖCKER GmbH & Co. KG vorbehalten. Kein Teil der Imagebroschüre darf in irgendeiner Form verarbeitet, vervielfältigt oder verbreitet werden ohne schriftliche Genehmigung der Carl & Gustav BÖCKER GmbH & Co. KG.

Alle Angaben in dieser Unterlage entsprechen dem heutigen Stand unserer Kenntnisse und sollen über unsere Produkte und mögliche Anwendungen informieren (Irrtümer und Druckfehler behalten wir uns vor).

Typografie, Layout, Satz
foerster fotografie & werbung / www.foerster-werbung.com

Printed in Germany

Copyright © 2013 Carl & Gustav BÖCKER GmbH & Co. KG

VAN SOEST

Morsestraat 17
4004 JP Tiel

0344-610607
info@vansoest-bv.nl

www.vansoest-bv.nl



CARL & GUSTAV
BÖCKER

Qualität aus Leidenschaft

Carl & Gustav BÖCKER GmbH & Co. KG
Ueberfelder Straße 11
42855 Remscheid

Telefon +49 (0)2191 576001
Telefax +49 (0)2191 5760020

E-Mail info@boecker-hebezeuge.com
Internet www.boecker-hebezeuge.com